

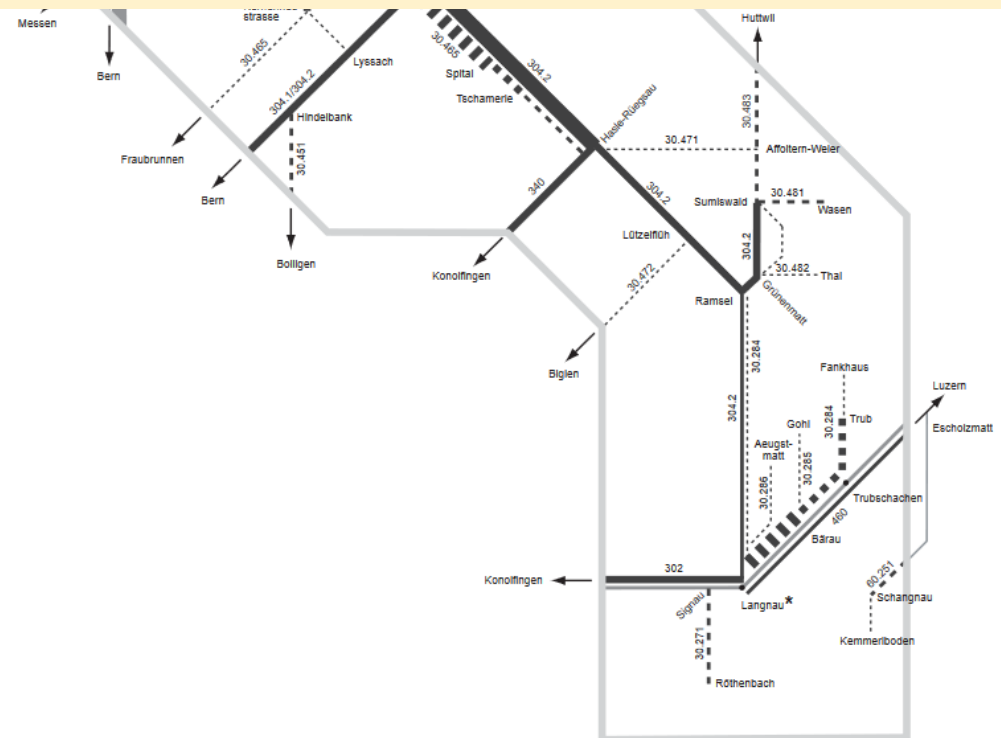

Regionales Angebotskonzept 2022–2025



Zusatzbericht Prüfaufträge

20. Februar 2020

Inhaltsverzeichnis

1	Bahnlinie 304.1 Bern–Burgdorf–Solothurn	1
2	Bahnlinie 304.2 Bern–Burgdorf–Langnau/Sumiswald–Grünen	2
3	Bahnlinie 304.2 Bern–Burgdorf–Langnau/Sumiswald–Grünen	3
4	Bahnlinie 340 Burgdorf–Konolfingen–Thun	5
5	Buslinie 30.281 Langnau Hasenknubel–Langnau Hüselmatte	6
6	Buslinie 30.284 Ramsei–Langnau (Bahnergänzung)	7
7	Buslinie 30.451 Hindelbank–Krauchthal–Bolligen	9
8	Buslinie 30.451 Hindelbank–Krauchthal–Bolligen	10
9	Buslinie 30.451 Hindelbank–Krauchthal–Bolligen	11
10	Buslinie 30.463 Burgdorf Gyrischachen–Bahnhof–Meiefeld	12
11	Buslinie 30.463 Burgdorf Gyrischachen–Bahnhof–Meiefeld	14
12	Buslinie 30.465 Fraubrunnen–Lyssach–Burgdorf	17
13	Buslinie 30.465 Fraubrunnen/Lyssach–Burgdorf–Oberburg–Hasle–Rüegsau	18
14	Buslinie 30.465 Fraubrunnen/Lyssach–Burgdorf–Oberburg–Hasle–Rüegsau	20
15	Buslinie 30.466 Wynigen–Koppigen–Ersigen–Kirchberg–Burgdorf	21
16	Buslinie 30.467 Aefligen–Kirchberg–Burgdorf–Spital	22
17	Buslinie 30.468 Burgdorf–Heimiswil–Kaltacker–Lueg	23
18	Buslinie 30.471 Hasle–Rüegsau–Affoltern–Weier	26
19	Buslinie 30.481 Sumiswald–Grünen–Wasen i.E.	28
20	Buslinie 30.481 Sumiswald–Grünen–Wasen i.E.	29
21	Buslinie 30.483 Sumiswald–Grünen–Huttwil	30
22	Erschliessung Kräiligen (ex. 30.881)	31
23	Buslinie 30.465 Fraubrunnen/Lyssach–Burgdorf	34
24	Buslinie 30.284 Langnau i.E.–Fankhaus–Mettlenalp	37

Angebotsstufen und Vorgaben Auslastung und Kostendeckungsgrad gemäss Angebotsverordnung (AGV)

AGV Stand 01.01.2015

Angebotsstufen

Angebotsstufe (AS)	minimale Anzahl Kurspaare pro Werktag	maximale Anzahl Kurspaare pro Werktag	Kurstakt
1	4	15	weniger dicht als Stundentakt oder alternative Betriebsform
2	16	25	ungefähr Stundentakt
3	26	39	ungefähr Halbstundentakt
4	40	offen	dichter als Halbstundentakt

Kriterium Auslastung

Durchschnittliche Auslastung in Personen pro Kurs im meistbelasteten Teilstück einer Linie

AS: Angebotsstufe

ZV: Zielvorgabe

MA: Minimalanforderung

AS	Kleinbus		Midi- und Standardbus		Gelenk- und Megabus		Schmalspurzug und Tram		Normalspurzug	
	ZV	MA	ZV	MA	ZV	MA	ZV	MA	ZV	MA
1	3	2	6	4	8	5	20	12	25	15
2	5	3	10	6	15	9	25	15	35	20
3	6	4	13	8	20	12	30	20	50	30
4	8	5	16	10	25	15	40	25	60	40

Kriterium Kostendeckungsgrad

Prozentualer Anteil der Einnahmen an den Ausgaben für eine Linie

AS	Kleinbus		Alle übrigen Verkehrsmittel	
	ZV	MA	ZV	MA
1	25 %	15 %	35 %	20 %
2	30 %	15 %	40 %	20 %
3	35 %	20 %	45 %	25 %
4	40 %	25 %	50 %	30 %

Behandlung Prüfaufträge mit einheitlichem Beurteilungsschema

Die definierten Prüfaufträge werden nach einem einheitlichen Schema beurteilt und dargestellt:

Linie, Verkehrsmittel, Strecke und Erfolgskriterien gemäss Angebotsverordnung AGV

Kursbuch	Linie	Verkehrsmittel	Strecke/Abschnitt	AS	Zielerreichung	
					AUSL	KDG
00.000	00	Bahn/Tram/Bus	Von–Nach	3 A)	■ B)	▲ C)

A) Bezogen auf betrachteten Linienabschnitt gemäss Angebotsbeschluss 2018–2021

B) Bezogen auf betrachteten Linienabschnitt

C) Bezogen auf ganze Linie

AS: Angebotsstufe

AUSL: Auslastung

KDG: Kostendeckungsgrad

Erfolgskontrolle gemäss Verordnung über das Angebot im öffentlichen Verkehr (Angebotsverordnung AGV):

■ Zielvorgabe erreicht

▲ Minimalanforderung erreicht

● Minimalanforderung nicht erreicht

Prüfauftrag	Stichwortartiger <u>Inhalt</u> des Prüfauftrages bzw. des Massnahmenvorschlages
Kurspaare	Anzahl Kurspaare im relevanten Querschnitt <u>IST</u> und <u>NEU</u> im Falle einer Umsetzung des Prüfauftrages bzw. des Massnahmenvorschlages
Auf-/Abstufung	Führt Umsetzung des Prüfinhaltes bzw. des Massnahmenvorschlages zu einer <u>Änderung der Angebotsstufe</u> (ja oder nein / wenn ja ⇔ Auf- oder Abstufung)?
Nachweise Machbarkeit	Pragmatische Realisierungsnachweise und Kurzerläuterungen Konsequenzen (zum Beispiel Anzahl benötigte Zusatzfahrzeuge oder Umsteigebeziehungen in Anschlussknoten), Darstellung anhand Karten- und Fahrplanausschnitten (Netzgrafiken und grafische Fahrpläne auf Basis Fahrplan 2019)
Auswirkungen Erfolgskontrolle	Beurteilung Auswirkungen auf die Erfolgskontrolle bezüglich Auslastung und Kostendeckungsgrad gemäss AGV Keine Detailzahlen, sondern nur pragmatische Beurteilung Veränderungen im "Ampelsystem" ■ / ▲ / ● (KDG mit Transportunternehmungen abgesprochen)
Erwägungen Würdigung	Stichwortartige Zusammenfassung von weitergehenden Überlegungen zu Auswirkungen, Vor- und Nachteile etc. Grobbeurteilung Zweckmässigkeit und Konsequenzen, pragmatische Würdigung und Empfehlungen

Antrag AK 2022–2025	JA <input checked="" type="checkbox"/>	NEIN <input checked="" type="checkbox"/>	Entscheid RK Emmental, ob Massnahmenvorschlag als Antrag zuhanden des Angebotsbeschlusses beantragt werden soll oder nicht
Priorität	1 <input checked="" type="checkbox"/>	2 <input checked="" type="checkbox"/>	3 <input checked="" type="checkbox"/> Festlegung der Priorität durch RK Emmental

Prioritätsstufen und Priorisierung der Anträge

Alle beantragten Massnahmen und Angebotsverbesserungen werden 3 Prioritätsstufen zugeteilt:

▪ Anträge mit Priorität 1

- Angebotsausbauten oder Angebotsoptimierungen, die schon seit längerem unbestritten sind, aber aus finanziellen Gründen im letzten Angebotsbeschluss zurückgestellt werden mussten (Notwendigkeit mit einer positiven Erfolgskontrolle nachgewiesen, Zielvorgaben Auslastung und Kostendeckungsgrad in der Regel erreicht)
- Kapazitätssteigernde Massnahmen, die aufgrund der bereits bestehenden oder absehbaren Nachfrage zwingend erforderlich sein werden
- Massnahmen, die einen teilregionalen und nicht nur lokalen Nutzen auslösen
- Massnahmen aus bereits durchgeführten Planungen, die mit dem Kantonalen ÖV-Angebotsbeschluss 2022–2025 umgesetzt werden sollen

Ebenfalls der Priorität 1 zugeteilt sind die Angebote, die aufgrund der Erfolgskontrolle generell zu überprüfen und beurteilen sind, bei denen es aber trotz untersuchten Massnahmen nicht gelingt, die Minimalanforderungen bezüglich Auslastung und Kostendeckungsgrad zu erreichen. Aufgrund der Funktion und Bedeutung im Gesamtnetz sollen diese Angebote unverändert weitergeführt werden.

▪ Anträge mit Priorität 2

- Massnahmen, die eine wichtige und sinnvolle Harmonisierung des Gesamtangebotes zur Folge haben
- Massnahmen, die aus Kundensicht störende Angebotslücken beseitigen und einen wesentlichen Beitrag dazu leisten, das Gesamtangebot in der Region Emmental nachhaltig zu verbessern und ein Umsteigen vom MIV auf den ÖV zu fördern
- Angebotsausbauten oder Angebotsoptimierungen am Wochenende

▪ Anträge mit Priorität 3

Zugewiesen in diese Prioritätsstufe sind ähnliche Massnahmen wie bei der Prioritätsstufe 2. Die Angebote beschränken sich aber eher auf lokale Bedürfnisse mit eher bescheidenen Nachfragepotenzialen.

Ebenfalls der Priorität 3 zugewiesen sind Massnahmen, deren Umsetzung die Erfolgskontrolle gemäss AGV stark negativ beeinflussen würde.

Übersicht über die Prüfaufträge

[Quelle: Erfolgskontrolle gemäss Liste AÖV (Offerte 2018), Stand 25.02.2019]

Nr	Linie	Verkehrsmittel	Strecke/ Abschnitt	Prüfinhalt	AS	KP	AUSL	KDG
1	304.1	B (N)	Bern–Burgdorf– Solothurn	Burgdorf–Solothurn: Taktlückenschliessung abends zum integralen 30'-Takt bis 24 Uhr (4 zusätzliche Kurspaare)	3	35.5	▲	▲
2	304.2	B (N)	Bern– Burgdorf	Prüfung Transportkapazitäten HVZ und Massnahmenvorschläge	3	39.0	■	■
3	304.2	B (N)	Bern–Burgdorf– Langnau/Sumis- wald-Grünen	Ramsei–Sumiswald–Grünen: Taktlückenschliessung abends zum integralen 30'-Takt bis 24 Uhr (2 zusätzliche Kurspaare)	3	37.0	■	■
4	340	B (N)	Burgdorf– Konolfingen– Thun	Ausdehnung 30'-Takt mit 3 zusätzlichen Kurspaaren von 21.30 Uhr bis Mitternacht	3	39.0	▲	▲
5	281	MB / SB	Langnau Hasenknebel– Langnau Hüselmatte	Generelle Überprüfung/Beurteilung aufgrund Erfolgskontrolle AGV	3	26.0	●	●
6	284	MB / SB	Ramsei– Langnau (Bahnergänzung)	Ramsei–Langnau (Bahnergänzung): Ausbau Abendangebot bis 24 Uhr (4 zusätzliche Kurspaare, Aufstufung von Angebotsstufe 1 in Angebotsstufe 2)	1	15.0	■	■
7	451	MB / SB	Hindelbank– Krauchthal– Bolligen	Schiessen Taktlücken Samstagvormittag um 9 Uhr nach Hindelbank und/oder Bolligen	2	18.5	■	▲
8	451	MB / SB	Hindelbank– Krauchthal– Bolligen	Ausbau Abendangebot Samstag bis 24 Uhr (4 zusätzliche Kurspaare)	2	18.5	■	▲
9	451	MB / SB	Hindelbank– Krauchthal– Bolligen	Ausbau Abendangebot Sonntag (2 zusätzliche Kurspaare um 21 und 23 Uhr)	2	18.5	■	▲
10	463	MB / SB	Burgdorf Gyrischachen– Bahnhof– Meiefeld	Generelle Überprüfung/Beurteilung aufgrund Erfolgskontrolle AGV	4	41.0	●	▲
11	463	MB / SB	Burgdorf Gyrischachen– Bahnhof– Meiefeld	Einführung 15'-Takt Quartier Gyrischachen	4	41.0	●	▲
12	465	MB / SB	Fraubrunnen/ Lyssach– Burgdorf	Aufnahme 15'-Takt in kantonales Grundangebot	4	50.0	■	■
13	465	MB / SB	Fraubrunnen/ Lyssach– Burgdorf	Fraubrunnen–Lyssach: Schliessung Taktlücken Vormittag und Nachmittag mit je 2 zusätzlichen Kurspaaren	1	10.0	■	■
14	465	MB / SB	Burgdorf– Oberburg– Hasle–Rüegsau	Burgdorf–Tschamerie–Hasle–Rüegsau: 10 Kurspaare ab Tschamerie verlängern bis Hasle–Rüegsau (Aufstufung Abschnitt von Angebotsstufe 2 in Angebotsstufe 3)	2	18.0	●	▲
15	466	MB / SB	Wynigen– Koppigen– Ersigen– Kirchberg– Burgdorf	Koppigen–Wynigen: Studententaktlücken schliessen (2 zusätzliche Kurspaare, Aufstufung von Angebotsstufe 1 in Angebotsstufe 2)	3	33	■	▲

Nr	Linie	Verkehrsmittel	Strecke/ Abschnitt	Prüfinhalt	AS	KP	AUSL	KDG
16	467	MB / SB	Burgdorf–Kirchberg–Neuhof	Konsequente Führung Linie 467 ab Burgdorf Bahnhof bis zur Haltestelle Burgdorf Spital	4	44.0 L465+ L467	▲	▲
17	468	MB / SB	Burgdorf–Heimiswil–Kaltacker–Lueg	Verdichtung Linie 468 bis Fischermätteli zum 30'-Takt, optional bis Heimiswil (Aufstufung von Angebotsstufe 1 in Angebotsstufe 2) A HVZ Morgen, Mittag und Abend B Gesamte Betriebszeit	1	15.0	■	●
18	471	MB / SB	Hasle-Rüegsau–Affoltern–Weier	Ausbau Abendbetrieb bis 24 Uhr (4 zusätzliche Kurspaare, Aufstufung von Angebotsstufe 1 in Angebotsstufe 2)	1	14.5	■	▲
19	481	MB / SB	Sumiswald–Grünen–Wasen	30'-Takt Haltestelle Forum	2	19.0	■	■
20	481	MB / SB	Sumiswald–Grünen–Wasen	Ausbau Abendangebot bis 24 Uhr (2 zusätzliche Kurspaare) Zu beachten: Setzt Umsetzung PA 3 voraus	2	19.0	■	■
21	483	MB / SB	Sumiswald–Grünen–Huttwil	Ausbau Abendangebot bis 24 Uhr (2 zusätzliche Kurspaare) Zu beachten: Setzt Umsetzung PA 3 voraus	2	18.5	▲	▲
22	Ex. 881	KB		Erarbeitung von Erschliessungsvarianten Kräiligen Berücksichtigung Aufwärtskompatibilität Erschliessungsvarianten Kräiligen im Hinblick auf zukünftige Erschliessung Areal Papierfabrik				
23	465	MB / SB	Fraubrunnen–Lyssach–Burgdorf	Verlängerung Linie 465 bis Winkelweg mit 1 bis 2 Kursen HVZ Morgen und HVZ Abend	4	50.0	■	■
24	284	MB / SB	Langnau–Trubschachen	Montag–Donnerstag und Sonntag: Spätverbindung von Bern mit Ankunft in Trubschachen ca. 00.15 Uhr (und ev. 01.15 Uhr)	3	29.5	■	▲

B (N)Bahn Normalspur

MB / SB.....Midibus / Standardbus

KBKleinbus

1 Bahnlinie 304.1 Bern–Burgdorf–Solothurn

Kursbuch	Linie	Verkehrsmittel	Strecke/Abschnitt	AS	Zielerreichung	
					AUSL	KDG
304.1	S4/S44	Bahn (Normalspur)	Burgdorf–Solothurn	3	▲	▲

Prüfauftrag	Burgdorf–Solothurn Taktlückenschliessung abends zum integralen 30'-Takt bis 24 Uhr (4 zusätzliche Kurspaare)
Kurspaare	IST: 35.5 NEU: 39.5
Auf-/Abstufung	Nein
Nachweise Machbarkeit	<ul style="list-style-type: none"> – 4 zusätzliche Zugspaare (Regio) mit Abfahrt in <ul style="list-style-type: none"> – Burgdorf 20.47, 21.47, 22.47 und 23.47 Uhr – Solothurn 20.45, 21.45, 22.45 und 23.45 Uhr – Bedingt Verschiebung letzte Abfahrt in Solothurn von 00.09 auf Regellage 00.15 Uhr – Regelkreuzungen in Utzenstorf (S4) und Wiler (Regio) – Betrieblich machbar, erfordert Einsatz von 2 Kompositionen im Abschnitt Burgdorf–Solothurn (Fahrzeuge vorhanden)
Auswirkungen Erfolgskontrolle	AUSL: 4 zusätzliche Kurspaare Minimalanforderungen gut erreicht KDG: Nein
Erwägungen Würdigung	<ul style="list-style-type: none"> – Heutiges Angebot mit 30'-Takt 2016 eingeführt – Ausbau 30'-Takt analog S-Bahn-Korridore auf ganze Betriebszeit – Nach 22 Uhr in Burgdorf nur noch stündlich Fernverkehrshalte von Zürich–Olten – Nach 21 Uhr in Burgdorf keine Abfahrten mehr zur Minute xx.25 in Richtung Hasle-Rüegsau, nach 22 Uhr keine Ankünfte mehr zur Minute xx.32 von Hasle-Rüegsau – 4 zusätzliche Kurspaare gerechtfertigt; Minimalanforderungen Auslastung wird weiterhin gut erreicht und Züge nach 22 Uhr in der Regel wieder besser ausgelastet – Zusatzangebot betrieblich sinnvoll, wenn Zusatzzüge in Burgdorf in den Korridor Konolfingen–Thun durchgebunden (siehe Prüfauftrag 4) – Massnahme bereits im RAK 2018–2021 beantragt, aber abgelehnt

Antrag AK 2022-2025	JA	<input checked="" type="checkbox"/>	NEIN	<input checked="" type="checkbox"/>	Verlängerung 30'-Takt bis 24 Uhr mit 4 zusätzlichen Kurspaaren	
Priorität	1	<input checked="" type="checkbox"/>	2	<input checked="" type="checkbox"/>	3	<input checked="" type="checkbox"/>

2 Bahnlinie 304.2 Bern–Burgdorf–Langnau/Sumiswald–Grünen

Kursbuch	Linie	Verkehrsmittel	Strecke/Abschnitt	AS	Zielerreichung	
					AUSL	KDG
304.2	S4/S44	Bahn (Normalspur)	Burgdorf–Bern	3	■	■

Prüfauftrag	Prüfung Transportkapazitäten HVZ und Massnahmenvorschläge
Kurspaare	IST: 39.0

Anmerkung:

Die Kapazitätsprobleme sind erkannt und Lösungsmassnahmen sind in Planung (Einsatz FLIRT4 auf den stärkst belasteten Kursen).

Der Prüfauftrag ist damit hinfällig.

3 Bahnlinie 304.2 Bern–Burgdorf–Langnau/Sumiswald-Grünen

Kursbuch	Linie	Verkehrsmittel	Strecke/Abschnitt	AS	Zielerreichung	
					AUSL	KDG
304.2	S4/S44	Bahn (Normalspur)	Ramsei–Sumiswald-Grünen	3	■	■

Prüfauftrag	Ramsei–Sumiswald-Grünen Taktlückenschliessung abends zum integralen 30'-Takt bis 24 Uhr (2 zusätzliche Kurspaare)
Kurspaare	IST: 37.0 NEU: 39.0
Auf-/Abstufung	Nein

Nachweise Machbarkeit										
	Burgdorf	20:11	20:49	21:11	21:49	22:11	22:49	23:11	23:49	00:11
	Burgdorf-Steinhof	20:13	20:51	21:13	21:51	22:13	22:51	23:13	23:51	00:13
	Oberburg	20:15	20:53	21:15	21:53	22:15	22:53	23:15	23:53	00:15
	Hasle-Rüegsau	20:20	20:57	21:20	21:57	22:20	22:57	23:20	23:57	00:20
	Hasle-Rüegsau	20:23	20:59	21:23	21:59	22:23	22:59	23:23	23:59	00:23
	Lützelrflüh-Goldbach	20:25	21:01	21:25	22:01	22:25	23:01	23:25	00:01	00:25
	Ramsei	20:29	21:05	21:29	22:05	22:29	23:05	23:29	00:05	00:29
	Ramsei	20:32	21:07	21:32	22:07	22:32	23:07	23:32	00:07	00:32
	Grünenmatt	20:35	21:10	21:35	22:10	22:35	23:10	23:35	00:10	00:35
	Sumiswald-Grünen	20:39	21:13	21:39	22:13	22:39	23:13	23:39	00:13	00:39

Sumiswald-Grünen	20:44	21:19	21:44	22:19	22:44	23:19	23:44	00:19
Grünenmatt	20:46	21:21	21:46	22:21	22:46	23:21	23:46	00:21
Ramsei	20:50	21:25	21:50	22:25	22:50	23:25	23:50	00:25
Ramsei	20:52	21:30	21:52	22:30	22:52	23:30	23:52	00:30
Lützelrflüh-Goldbach	20:54	21:32	21:54	22:32	22:54	23:32	23:54	00:32
Hasle-Rüegsau	20:59	21:36	21:59	22:36	22:59	23:36	23:59	00:36
Hasle-Rüegsau	21:01	21:38	22:01	22:38	23:01	23:38	00:01	00:38
Oberburg	21:04	21:41	22:04	22:41	23:04	23:41	00:04	00:41
Burgdorf-Steinhof	21:06	21:43	22:06	22:43	23:06	23:43	00:06	00:43
Burgdorf	21:11	21:48	22:11	22:48	23:11	23:48	00:11	00:48

- 2 zusätzlich Zugspare (Regio) im Abschnitt Ramsei–Sumiswald-Grünen mit Abfahrt in
 - Ramsei 22.07 und 00.07 Uhr
 - Sumiswald-Grünen 21.44 und 23.44 Uhr
- Betrieblich problemlos machbar, kein zusätzliches Fahrzeug erforderlich
- Shuttelfahrten unter Nutzung Standzeiten S-Bahn in Sumiswald-Grünen (an zur Minute xx.39, ab zur Minute xx.19)

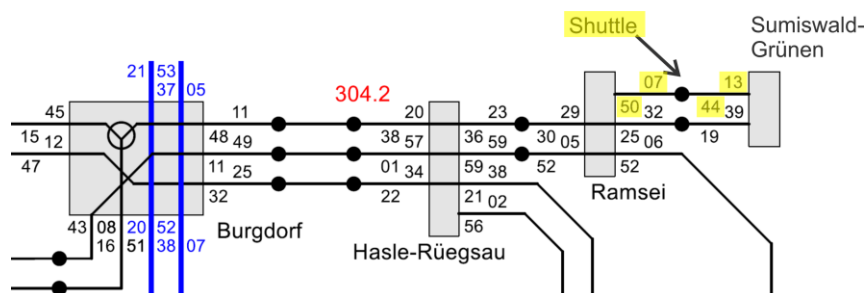

Auswirkungen Erfolgskontrolle	AUSL: Nein KDG: Nein
Erwägungen Würdigung	<ul style="list-style-type: none"> – Entstehung unlogische Taktlücken am Abend nicht nachvollziehbar – Durchgehender 30'-Takt sinnvoll – Voraussetzung für Realisierbarkeit Begehren gemäss Prüfaufträge 20 und 21 (Schliessung Taktlücken auf Bus-Anschlusslinien ab Sumiswald-Grünen nach Wasen und Huttwil) – Nur variable Mehrkosten – Nachfrage in den Abendstunden tendenziell tief, nach 22 Uhr erfahrungsgemäss wieder leicht ansteigend, Potential begrenzt – Minimalanforderung Auslastung im Abschnitt Ramsei–Sumiswald-Grünen im Jahr 2018 nicht erreicht – Massnahme bereits im RAK 2018/2021 beantragt, aber abgelehnt

Antrag AK 2022-2025	JA	<input checked="" type="checkbox"/>	NEIN	<input checked="" type="checkbox"/>	Schliessung Taktlücken am Abend mit 2 zusätzlichen Kurspaaren
Priorität	1	<input checked="" type="checkbox"/>	2	<input checked="" type="checkbox"/>	3 <input checked="" type="checkbox"/>

4 Bahnlinie 340 Burgdorf–Konolfingen–Thun

Kursbuch	Linie	Verkehrsmittel	Strecke/Abschnitt	AS	Zielerreichung	
					AUSL	KDG
340	340	Bahn (Normalpur)	Burgdorf–Konolfingen–Thun	3	▲	▲

Prüfauftrag	Ausdehnung 30'-Takt mit 3 zusätzlichen Kurspaaren von 21.30 Uhr bis Mitternacht
Kurspaare	IST: 39.0 NEU: 42.0
Auf-/Abstufung	Ja AS 3 ⇔ AS 4
Nachweise Machbarkeit	<p>– 3 Zugspaare Burgdorf ab 21.25, 22.25 und 23.25 / Thun ab 21.39, 22.39 und 23.39 Uhr</p> <p>– Heutige Regio Thun ab 21.09, 22.09 und 23.09 bis Konolfingen verschoben in Tagestakt-fahrplage mit Abfahrt Thun xx.03</p> <p>– Betrieblich machbar, erfordert Einsatz von 3 Kompositionen im Abschnitt Burgdorf–Thun (Fahrzeuge vorhanden)</p>
Auswirkungen Erfolgskontrolle	<ul style="list-style-type: none"> – AUSL: Nein – KDG: Nein
Erwägungen Würdigung	<ul style="list-style-type: none"> – Ausbau 30'-Takt analog S-Bahn-Korridore auf gesamte Betriebszeit – Harmonisierung Fahrplan – Nach 21 Uhr stellen die in die Taktfahrplage verschobenen Regio ab Thun auch wieder Anschlüsse in Konolfingen an S2 nach Richtung Bern sicher – Nachfrage in den späten Abendstunden eher bescheiden – Zusatzangebot betrieblich sinnvoll, wenn Zusatzzüge in Burgdorf in den Korridor Solothurn durchgebunden werden (siehe Prüfauftrag 1) – Massnahme bereits im RAK 2018–2021 beantragt (verschiedene Regionen und BLS), aber abgelehnt (ungenügende Zielerreichung Auslastung und Kostendeckungsgrad)

Antrag AK 2022-2025	JA	<input checked="" type="checkbox"/>	NEIN	<input checked="" type="checkbox"/>	A) Aufstufung von Angebotsstufe 3 in Angebotsstufe 4 B) Ausdehnung 30'-Takt von 21.30 Uhr bis Mitternacht mit 3 zusätzlichen Kurspaaren
Priorität	1	<input checked="" type="checkbox"/>	2	<input checked="" type="checkbox"/>	3 <input checked="" type="checkbox"/>

5 Buslinie 30.281 Langnau Hasenknubel–Langnau Hüselmatte

Kursbuch	Linie	Verkehrsmittel	Strecke/Abschnitt	AS	Zielerreichung	
					AUSL	KDG
30.281	281	Midi-/Standardbus	Langnau Hasenknubel	3	●	
			Langnau Hüselmatte	1	●	●

Prüfauftrag	Generelle Überprüfung/Beurteilung aufgrund Erfolgskontrolle AGV	
Kurspaare	Langnau–Hasenknubel	IST: 26.0
	Langnau–Hüselmatte	IST: 13.0
Auf-/Abstufung	Nein	
Nachweise Machbarkeit	---	
Auswirkungen Erfolgskontrolle	---	
Erwägungen Würdigung	<p>Linienast Hüselmatte</p> <ul style="list-style-type: none"> – Auslastung absolut ungenügend (2 Personen/Kurs) – Angebot Linie 281 Ast Hüselmatte wird von Angebot Linie 284 "kanibalisiert" (Linien 281 und 284 verkehren in einem zeitlichen Versatz von nur rund 10 Minuten, Linie 284 stellt in Langnau die attraktiven Zugsanschlüsse sicher) – Andernorts ersatzlose Aufhebung ähnlich schlecht genutzter Angebote wie der heutige Linienast Hüselmatte der Linie 281 <p>Linienast Hasenknubel</p> <ul style="list-style-type: none"> – Nachfrage insgesamt rund 3.5-Mal grösser als auf Linienast Hüselmatte – Minimalvorgabe Angebotsstufe 3 deutlich verfehlt (Soll 8 Personen/Kurs und Ist 6 Personen /Kurs) – Durch Streichung von einem Kurspaar Abstufung in Angebotsstufe 2 möglich und Minimalanforderung Auslastung knapp erreicht 	

Antrag AK 2022-2025	JA	<input checked="" type="checkbox"/>	NEIN	<input checked="" type="checkbox"/>	A) Bestehendes Angebot vorerst beibehalten B) Separate Konzeptstudie/Planungsstudie "Busangebot Raum Langnau" rasch auslösen
Priorität	1	<input checked="" type="checkbox"/>	2	<input checked="" type="checkbox"/>	3 <input checked="" type="checkbox"/>

Anmerkungen

Isolierte Beurteilung beziehungsweise Optimierungen Linie 281 wenig sinnvoll; sinnvolle Lösungsansätze/Alternativen nur möglich im Kontext mit dem ÖV-Gesamtangebot

6 Buslinie 30.284 Ramsei–Langnau (Bahnergänzung)

Kursbuch	Linie	Verkehrsmittel	Strecke/Abschnitt	AS	Zielerreichung	
					AUSL	KDG
30.284	284	Midi-/Standardbus	Ramsei–Langnau (Bahnergänzung)	1	■	■

Prüfauftrag	Ausbau Abendangebot bis 24 Uhr (4 zusätzliche Kurspaare) Aufstufung von Angebotsstufe 1 in Angebotsstufe 2	
Kurspaare	IST: 15.0	NEU: 19.0
Auf-/Abstufung	Ja	AS 1 ⇔ AS 2
Nachweise Machbarkeit	– Betrieblich problemlos machbar (bestehendes Fahrzeug bleibt länger im Betrieb) 	
Auswirkungen Erfolgskontrolle	– AUSL: Nein Zielwert auch bei 19 Kurspaaren gut erreicht (über 15 Personen/Kurs) – KDG: Nein	
Erwägungen Würdigung	– Mit Linie 284 resultieren für grosse Teile im Zwischenbereich Ramsei–Langnau deutlich die schnellsten Reisezeiten nach/von Bern via Langnau, zum Beispiel Zollbrücke Bahnhof: (Reisezeit S44 Bern–Zollbrücke Bahnhof 48 Minuten)	

**Erwägungen
Würdigung**

- Heutige, letzte Kurse weisen gute Auslastungen auf (Total Einsteiger 2018):
Langnau ab

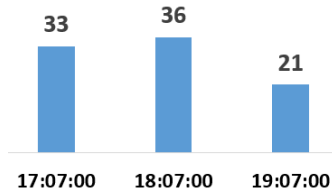

Ramsei ab

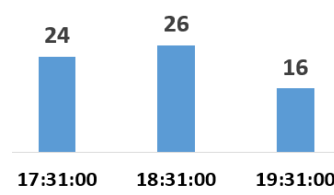

- Angebotsausbau aufgrund Erfolgskontrolle und Nachfragebedürfnissen gerechtfertigt
- Nachfrage in den Abendstunden tendenziell tief, nach 22 Uhr erfahrungsgemäss wieder leicht ansteigend
- Massnahme bereits im RAK 2018–2021 beantragt, aber abgelehnt

<p>Antrag AK 2022-2025</p>	<p>JA <input checked="" type="checkbox"/></p>	<p>NEIN <input checked="" type="checkbox"/></p>	<p>A) Aufstufung von Angebotsstufe 1 in Angebotsstufe 2 B) Ausbau Abendangebot bis 24 Uhr an allen Wochentagen mit 4 zusätzlichen Kurspaaren</p>
<p>Priorität</p>	<p>1 <input checked="" type="checkbox"/></p>	<p>2 <input checked="" type="checkbox"/></p>	<p>3 <input checked="" type="checkbox"/></p>

7 Buslinie 30.451 Hindelbank–Krauchthal–Bolligen

Kursbuch	Linie	Verkehrsmittel	Strecke/Abschnitt	AS	Zielerreichung	
					AUSL	KDG
30.451	451	Midi-/Standardbus	Hindelbank–Krauchthal–Bolligen	2	■	▲

Prüfauftrag	Schliessen Taktlücken Samstagvormittag um 9 Uhr nach Hindelbank und/oder Bolligen																																																															
Kurspaare	Hindelbank–Krauchthal IST: 9.0 NEU: 11.0 Krauchthal–Bolligen IST: 8.0 NEU: 10.0																																																															
Auf-/Abstufung	Wochenendangebot nicht relevant																																																															
Nachweise Machbarkeit	<p>– Betrieblich problemlos machbar (bestehendes Fahrzeug bleibt eine Stunde länger im Betrieb)</p> <p>— Kurs Bestehend — Kurs NEU</p>																																																															
Auswirkungen Erfolgskontrolle	<p>– AUSL: Nein (Wochenendangebot nicht relevant)</p> <p>– KDG: Nein</p>																																																															
Erwägungen Würdigung	<p>– 2 bis 3-stündige Bedienungslücke am Samstagvormittag für heutige Bedeutung Freizeitverkehr zu gross und unzeitgemäss</p> <p>– Bedürfnis mit heutiger Nachfrage am Samstagvormittag nachgewiesen, exemplarisch Mittelwert Besetzung 2018 Abschnitt Krauchthal–Hindelbank in Fahrrichtung Hindelbank</p> <table border="1"> <thead> <tr> <th>Krauchthal Post ab</th> <th>6.40</th> <th>7.40</th> <th></th> <th>10.40</th> <th></th> <th>12.40</th> </tr> </thead> <tbody> <tr> <td>Krauchthal, Post</td> <td>2</td> <td>4</td> <td>0</td> <td>4</td> <td>0</td> <td>5</td> </tr> <tr> <td>Krauchthal, Buch</td> <td>2</td> <td>4</td> <td>-</td> <td>4</td> <td>-</td> <td>5</td> </tr> <tr> <td>Hettiswil b. H., Dorf</td> <td>4</td> <td>5</td> <td>-</td> <td>6</td> <td>-</td> <td>7</td> </tr> <tr> <td>Hettiswil b. H., Kreuz</td> <td>4</td> <td>6</td> <td>-</td> <td>8</td> <td>-</td> <td>9</td> </tr> <tr> <td>Obermoos</td> <td>5</td> <td>8</td> <td>-</td> <td>9</td> <td>-</td> <td>10</td> </tr> <tr> <td>Hindelbank, Post</td> <td>7</td> <td>12</td> <td>-</td> <td>11</td> <td>-</td> <td>13</td> </tr> <tr> <td>Hindelbank, Brunnenhof</td> <td>8</td> <td>13</td> <td>-</td> <td>12</td> <td>-</td> <td>13</td> </tr> <tr> <td>Hindelbank, Bahnhof</td> <td>0</td> <td>0</td> <td>-</td> <td>0</td> <td>-</td> <td>0</td> </tr> </tbody> </table>	Krauchthal Post ab	6.40	7.40		10.40		12.40	Krauchthal, Post	2	4	0	4	0	5	Krauchthal, Buch	2	4	-	4	-	5	Hettiswil b. H., Dorf	4	5	-	6	-	7	Hettiswil b. H., Kreuz	4	6	-	8	-	9	Obermoos	5	8	-	9	-	10	Hindelbank, Post	7	12	-	11	-	13	Hindelbank, Brunnenhof	8	13	-	12	-	13	Hindelbank, Bahnhof	0	0	-	0	-	0
Krauchthal Post ab	6.40	7.40		10.40		12.40																																																										
Krauchthal, Post	2	4	0	4	0	5																																																										
Krauchthal, Buch	2	4	-	4	-	5																																																										
Hettiswil b. H., Dorf	4	5	-	6	-	7																																																										
Hettiswil b. H., Kreuz	4	6	-	8	-	9																																																										
Obermoos	5	8	-	9	-	10																																																										
Hindelbank, Post	7	12	-	11	-	13																																																										
Hindelbank, Brunnenhof	8	13	-	12	-	13																																																										
Hindelbank, Bahnhof	0	0	-	0	-	0																																																										

Antrag AK 2022-2025	JA	<input checked="" type="checkbox"/>	NEIN	<input checked="" type="checkbox"/>	Schliessen Taktlücken Samstagvormittag zwischen 9 und 11 Uhr mit 2 zusätzlichen Kurspaaren	
Priorität	1	<input checked="" type="checkbox"/>	2	<input checked="" type="checkbox"/>	3	<input checked="" type="checkbox"/>

8 Buslinie 30.451 Hindelbank–Krauchthal–Bolligen

Kursbuch	Linie	Verkehrsmittel	Strecke/Abschnitt	AS	Zielerreichung	
					AUSL	KDG
30.451	451	Midi-/Standardbus	Hindelbank–Krauchthal–Bolligen	2	■	▲

Prüfauftrag	Ausbau Abendangebot Samstag bis 24 Uhr		
Kurspaare	Hindelbank–Krauchthal	IST: 9.0	NEU: 13.0
	Krauchthal–Bolligen	IST: 8.0	NEU: 12.0
Auf-/Abstufung	Wochenendangebot nicht relevant		
Nachweise Machbarkeit	– Betrieblich problemlos machbar (bestehendes Fahrzeug bleibt bis Mitternacht im Betrieb)		

Obsolet
Per Fahrplan 2020 eingeführt.

9 Buslinie 30.451 Hindelbank–Krauchthal–Bolligen

Kursbuch	Linie	Verkehrsmittel	Strecke/Abschnitt	AS	Zielerreichung	
					AUSL	KDG
30.451	451	Midi-/Standardbus	Hindelbank–Krauchthal–Bolligen	2	■	▲

Prüfauftrag	Ausbau Abendangebot Sonntag (2 zusätzliche Kurspaare um 21 und 23 Uhr)																																						
Kurspaare	Hindelbank–Krauchthal Krauchthal–Bolligen	IST: 7.0 IST: 6.0	NEU: 9.0 NEU: 8.0																																				
Auf-/Abstufung	Wochenendangebot nicht relevant																																						
Nachweise Machbarkeit	<ul style="list-style-type: none"> – Gewünschtes Kurspaar um 21 Uhr betrieblich problemlos machbar (bestehendes Fahrzeug bleibt eine Stunde länger im Betrieb) – Gewünschtes Kurspaar um 23 Uhr äusserst unproduktiv und ineffizient, da zwischen 21.15 und 22.15 Uhr eine einstündige Betriebspause entsteht <p>Das Diagramm zeigt die Fahrpläne für die Stationen Hindelbank Bhf, Krauchthal Post und Bolligen Bhf von 19 bis 24 Uhr. Es unterscheidet zwischen bestehenden Kursen (blau) und neuen Kursen (rot). Neue Kurse sind um 21 Uhr und 23 Uhr eingezeichnet. Zwischen 21.15 und 22.15 Uhr gibt es eine Betriebspause.</p>																																						
Auswirkungen Erfolgskontrolle	<ul style="list-style-type: none"> – AUSL: Nein (Wochenendangebot nicht relevant) – KDG: Nein 																																						
Erwägungen Würdigung	<ul style="list-style-type: none"> – Gewünschter 2-Studentakt aus wirtschaftlicher Sicht abzulehnen – Verlängerung 60'-Takt um eine Stunde als Beitrag zur generellen Attraktivitätssteigerung der Linie 451 sinnvoll (zum Beispiel Hindelbank ab 19.03, 20.03 und neu 21.03 Uhr) – Heutige Nachfrage am Sonntagabend bereits sehr ansprechend, exemplarisch Mittelwert Besetzung 2018 Abschnitt Hindelbank–Krauchthal in Fahrrichtung Krauchthal > – Ein zusätzliches Kurspaar um 21 Uhr als sinnvolle Angebotserweiterung unter Aspekt Harmonisierung Gesamtangebot sinnvoll <table border="1" style="float: right;"> <thead> <tr> <th></th> <th>17:03</th> <th>19:03</th> <th>20:03</th> </tr> </thead> <tbody> <tr> <td>Hindelbank, Bahnhof</td> <td>14</td> <td>10</td> <td>9</td> </tr> <tr> <td>Hindelbank, Brunnenhof</td> <td>13</td> <td>9</td> <td>7</td> </tr> <tr> <td>Hindelbank, Post</td> <td>10</td> <td>7</td> <td>5</td> </tr> <tr> <td>Obermoos</td> <td>8</td> <td>6</td> <td>5</td> </tr> <tr> <td>Hettiswil b. H., Kreuz</td> <td>8</td> <td>5</td> <td>4</td> </tr> <tr> <td>Hettiswil b. H., Dorf</td> <td>7</td> <td>4</td> <td>3</td> </tr> <tr> <td>Krauchthal, Buch</td> <td>7</td> <td>4</td> <td>3</td> </tr> <tr> <td>Krauchthal, Post</td> <td>6</td> <td>3</td> <td>0</td> </tr> </tbody> </table>				17:03	19:03	20:03	Hindelbank, Bahnhof	14	10	9	Hindelbank, Brunnenhof	13	9	7	Hindelbank, Post	10	7	5	Obermoos	8	6	5	Hettiswil b. H., Kreuz	8	5	4	Hettiswil b. H., Dorf	7	4	3	Krauchthal, Buch	7	4	3	Krauchthal, Post	6	3	0
	17:03	19:03	20:03																																				
Hindelbank, Bahnhof	14	10	9																																				
Hindelbank, Brunnenhof	13	9	7																																				
Hindelbank, Post	10	7	5																																				
Obermoos	8	6	5																																				
Hettiswil b. H., Kreuz	8	5	4																																				
Hettiswil b. H., Dorf	7	4	3																																				
Krauchthal, Buch	7	4	3																																				
Krauchthal, Post	6	3	0																																				

Antrag AK 2022-2025	JA	<input checked="" type="checkbox"/>	NEIN	<input checked="" type="checkbox"/>	Ausbau Abendangebot Sonntag bis 21 Uhr mit 1 zusätzlichen Kurspaar	
Priorität	1	<input checked="" type="checkbox"/>	2	<input checked="" type="checkbox"/>	3	<input checked="" type="checkbox"/>

10 Buslinie 30.463 Burgdorf Gyrischachen–Bahnhof–Meiefeld

Kursbuch	Linie	Verkehrsmittel	Strecke/Abschnitt	AS	Zielerreichung	
					AUSL	KDG
30.463	463	Midi-/Standardbus	Burgdorf Gyrischachen–Bahnhof–Meiefeld	4	●	▲

Prüfauftrag	Generelle Überprüfung/Beurteilung aufgrund Erfolgskontrolle AGV
Kurspaare	IST: 41.0
Auf-/Abstufung	---
Nachweise Machbarkeit	---
Auswirkungen Erfolgskontrolle	---

Erwägungen Würdigung

- Mit 41 Kurspaaren knapp innerhalb Angebotsstufe 4
- Durch Abbau von 2 Kurspaaren käme Linie 463 in Angebotsstufe 3 zu liegen; mit eingesetztem Fahrzeugtyp (Midi-/Standardbus) wird aber auch Minimalanforderung Angebotsstufe 3 nicht erreicht
- Mit Einsatz Kleinbus wird Minimalanforderung Angebotsstufe 4 knapp erreicht; Einsatz Kleinbus (Transportkapazität ca. 20 Personen) aus Sicht Nachfrage grundsätzlich machbar, maximale Besetzung 2018 auf wenigen Spitzenkursen 15–18 Personen; aus Sicht Flottenbestand ist Einsatz Kleinbus jedoch nicht sinnvoll
- Die demographische Entwicklung mit vermehrt älteren Fahrgästen sowie der vermehrte Transport von Kinderwagen, Rollatoren und Behinderten ist im Auge zu behalten
- Fahrgastzahlen schwanken auf tiefem Niveau mit Total 1'700 bis 1'800 Ein- und Aussteigern pro Tag Montag–Freitag (ganze Linie)

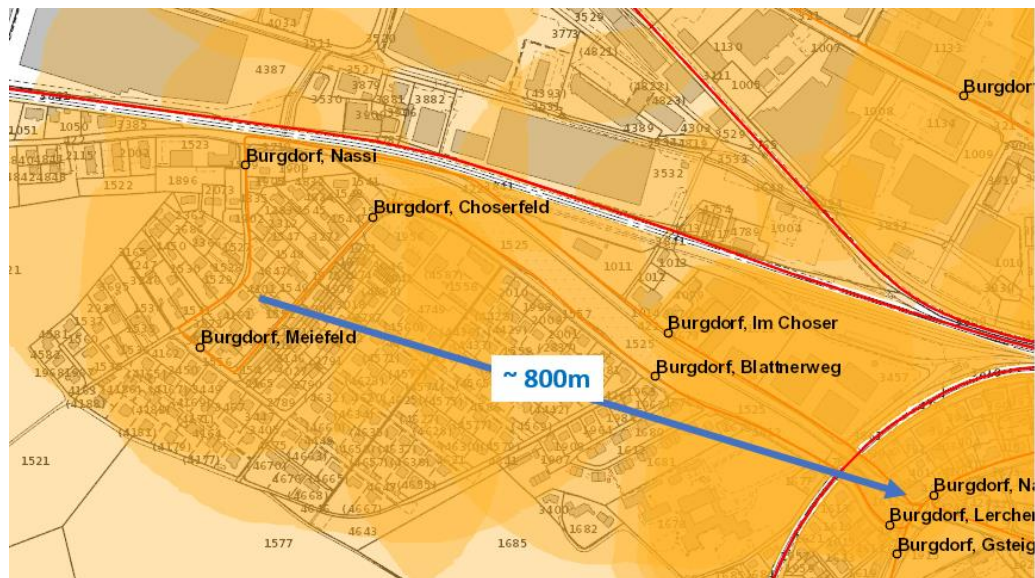

- Linie 463 erschliesst zwei Stadtquartiere, welche über keine Alternativen verfügen (Fusswegdistanz zu nächstgelegenen Haltestellen anderer Linien weit grösser als 300 Meter)

**Erwägungen
Würdigung**

- Seite Meiefeld Minimalanforderung von 10 Personen/Kurs aufgrund eher bescheidener Potentiale nicht erreichbar
- Seite Gyrischachen Potential für weitere Nachfragesteigerung vorhanden, jedoch nur mit städtischem Angebotsniveau im 15'-Takt; 30'-Takt angesichts der kurzen Wege via Typonsteg zum Bahnhof Burgdorf/zur Einkaufszone zu wenig attraktiv (ideal für Velo)

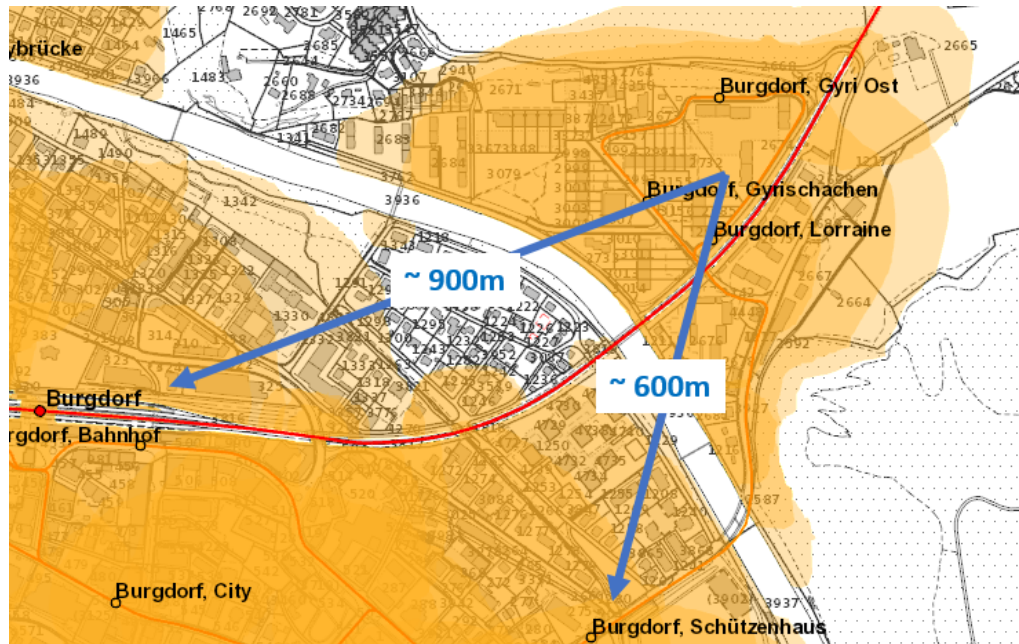

- Vorhandene Nachfrage verunmöglicht es, Vorgaben der Angebotsverordnung bezüglich Auslastung zu erreichen
- Linie 463 wird äusserst effizient betrieben (hohe Produktivität)
- Massnahme bereits im RAK 2018–2021 beantragt, aber abgelehnt

Antrag AK 2022-2025	JA	<input checked="" type="checkbox"/>	NEIN	<input checked="" type="checkbox"/>	Angebot unverändert weiterführen	
Priorität	1	<input checked="" type="checkbox"/>	2	<input checked="" type="checkbox"/>	3	<input checked="" type="checkbox"/>

11 Buslinie 30.463 Burgdorf Gyrischachen–Bahnhof–Meiefeld

Kursbuch	Linie	Verkehrsmittel	Strecke/Abschnitt	AS	Zielerreichung	
					AUSL	KDG
30.463	463	Midi-/Standardbus	Burgdorf Gyrischachen–Bahnhof–Meiefeld	4	●	▲

Prüfauftrag	Einführung 15'-Takt Quartier Gyrischachen		
Kurspaare	Linienast Gyrischachen Linienast Meiefeld	IST: 41.0 IST: 41.0	NEU: 56.0 NEU: offen
Auf-/Abstufung	Linienast Gyrischachen Linienast Meiefeld	Nein Ev. Abstufung	
Nachweise Machbarkeit	<p>– Fahrplan IST</p> <p>– Fahrplan 15'-Takt Gyrischachen "ohne Zusatzkosten" ⇒ Verschiebung Leistungen Linienast Meiefeld auf Linienast Gyrischachen</p>		

<p>Nachweise Machbarkeit</p>	<p>– Fahrplan 15'-Takt Gyrischachen "mit moderaten Zusatzkosten" ⇒ Verschiebung Leistungen Linienast Meiefeld und 2 Fahrzeuge am Mittag</p>
<p>Auswirkungen Erfolgskontrolle</p>	<p>– AUSL: Nein – KDG: Nein (mit 2 Fahrzeugen am Mittag Minimalvorgabe nur ganz knapp erreicht)</p>
<p>Erwägungen Würdigung</p>	<p>Vorbemerkungen</p> <ul style="list-style-type: none"> – 15'-Takt Gyrischachen problemlos machbar, wenn heutiges Verdichtungsfahrzeug durchgehend im Betrieb bleibt; damit auch 15'-Takt Linienast Meiefeld möglich – Daraus resultierender Kostensprung angesichts Erfolgskontrolle nicht vertretbar und chancenlos bezüglich Realisierbarkeit (Bestellung Kanton) – Lösungsansatz wird ausgeschlossen <p>– Kostenneutrale Umsetzung möglich, wenn Linienast Meiefeld nur noch in den HVZ am Morgen und Abend bedient wird (heutige Einsatzzeiten Verdichtungsfahrzeug)</p> <p>Lösungsansatz angesichts heutiger Nachfrage jedoch nicht opportun; Total Ein- und Aussteiger Gebiete Gyrischachen und Meiefeld weisen nicht grundsätzlich "andere Dimensionen" auf (nachfolgend Total Ein- und Aussteiger pro Tag, Mo–Fr 2017):</p> <p>Lösungsansatz vermutlich auch politisch nicht konsensfähig</p> <ul style="list-style-type: none"> – Kompromiss-Lösungsansatz "mit moderaten Zusatzkosten" befriedigt aus verschiedenen Gründen nicht: <ul style="list-style-type: none"> – Bedienung Gebiet Meiefeld im Vergleich zum Gebiet Gyrischachen ungenügend (grosse Angebotslücken Vor- und Nachmittag) – Minimalwert Auslastung Linienast Gyrischachen nicht erreichbar – Verschlechterung ohnehin ungenügender Kostendeckungsgrad – Aus heutiger Sicht ist Einführung des 15'-Taktes nicht vertretbar, die Siedlungsentwicklung ist aber weiter zu beobachten

Antrag AK 2022-2025	JA	<input checked="" type="checkbox"/>	NEIN	<input checked="" type="checkbox"/>	Einführung 15'-Takt Quartier Gyrischachen	
Priorität	1	<input checked="" type="checkbox"/>	2	<input checked="" type="checkbox"/>	3	<input checked="" type="checkbox"/>

12 Buslinie 30.465 Fraubrunnen–Lyssach–Burgdorf

Kursbuch	Linie	Verkehrsmittel	Strecke/Abschnitt	AS	Zielerreichung	
					AUSL	KDG
30.465	465	Midi-/Standardbus	Fraubrunnen/Lyssach–Burgdorf	4	■	■

Prüfauftrag	Übernahme 15'-Takt in kantonales Grundangebot																																																																																						
Kurspaare	IST: 50.0 NEU: 50.0																																																																																						
Auf-/Abstufung	– Nein																																																																																						
Nachweise Machbarkeit	---																																																																																						
Auswirkungen Erfolgskontrolle	---																																																																																						
Erwägungen Würdigung	– Aus Sicht Nachfrage grundsätzlich gerechtfertigt Ausschnitt beförderte Personen/Kurs Fahrplan 2018 Fraubrunnen Richtung Burgdorf																																																																																						
	beförderte Personen (Einsteiger + Durchfahrer) <table border="1"> <caption>Estimated passenger numbers from the chart</caption> <thead> <tr> <th>Time Slot</th> <th>15'-Takt Grundangebot</th> <th>15'-Takt Privat finanziert</th> </tr> </thead> <tbody> <tr><td>11:59:00</td><td>14</td><td>16</td></tr> <tr><td>12:07:00</td><td>14</td><td>9</td></tr> <tr><td>12:29:00</td><td>13</td><td>12</td></tr> <tr><td>12:37:00</td><td>12</td><td>12</td></tr> <tr><td>12:59:00</td><td>14</td><td>13</td></tr> <tr><td>13:07:00</td><td>16</td><td>15</td></tr> <tr><td>13:29:00</td><td>14</td><td>14</td></tr> <tr><td>13:37:00</td><td>13</td><td>17</td></tr> <tr><td>13:59:00</td><td>15</td><td>15</td></tr> <tr><td>14:07:00</td><td>13</td><td>14</td></tr> <tr><td>14:29:00</td><td>20</td><td>27</td></tr> <tr><td>14:44:00</td><td>26</td><td>26</td></tr> <tr><td>14:59:00</td><td>28</td><td>23</td></tr> <tr><td>15:14:00</td><td>25</td><td>19</td></tr> <tr><td>15:29:00</td><td>13</td><td>12</td></tr> <tr><td>15:44:00</td><td>27</td><td>20</td></tr> <tr><td>15:59:00</td><td>25</td><td>18</td></tr> <tr><td>16:07:00</td><td>20</td><td>20</td></tr> <tr><td>16:29:00</td><td>27</td><td>13</td></tr> <tr><td>16:37:00</td><td>28</td><td>17</td></tr> <tr><td>16:59:00</td><td>25</td><td>12</td></tr> <tr><td>17:07:00</td><td>18</td><td>20</td></tr> <tr><td>17:29:00</td><td>20</td><td>12</td></tr> <tr><td>17:37:00</td><td>17</td><td>17</td></tr> <tr><td>17:59:00</td><td>12</td><td>12</td></tr> <tr><td>18:07:00</td><td>12</td><td>12</td></tr> </tbody> </table>						Time Slot	15'-Takt Grundangebot	15'-Takt Privat finanziert	11:59:00	14	16	12:07:00	14	9	12:29:00	13	12	12:37:00	12	12	12:59:00	14	13	13:07:00	16	15	13:29:00	14	14	13:37:00	13	17	13:59:00	15	15	14:07:00	13	14	14:29:00	20	27	14:44:00	26	26	14:59:00	28	23	15:14:00	25	19	15:29:00	13	12	15:44:00	27	20	15:59:00	25	18	16:07:00	20	20	16:29:00	27	13	16:37:00	28	17	16:59:00	25	12	17:07:00	18	20	17:29:00	20	12	17:37:00	17	17	17:59:00	12	12	18:07:00	12	12
Time Slot	15'-Takt Grundangebot	15'-Takt Privat finanziert																																																																																					
11:59:00	14	16																																																																																					
12:07:00	14	9																																																																																					
12:29:00	13	12																																																																																					
12:37:00	12	12																																																																																					
12:59:00	14	13																																																																																					
13:07:00	16	15																																																																																					
13:29:00	14	14																																																																																					
13:37:00	13	17																																																																																					
13:59:00	15	15																																																																																					
14:07:00	13	14																																																																																					
14:29:00	20	27																																																																																					
14:44:00	26	26																																																																																					
14:59:00	28	23																																																																																					
15:14:00	25	19																																																																																					
15:29:00	13	12																																																																																					
15:44:00	27	20																																																																																					
15:59:00	25	18																																																																																					
16:07:00	20	20																																																																																					
16:29:00	27	13																																																																																					
16:37:00	28	17																																																																																					
16:59:00	25	12																																																																																					
17:07:00	18	20																																																																																					
17:29:00	20	12																																																																																					
17:37:00	17	17																																																																																					
17:59:00	12	12																																																																																					
18:07:00	12	12																																																																																					
Antrag AK 2022-2025	JA	<input checked="" type="checkbox"/>	NEIN	<input type="checkbox"/>	Übernahme 15'-Takt in kantonales Grundangebot																																																																																		
Priorität	1	<input checked="" type="checkbox"/>	2	<input type="checkbox"/>	3	<input checked="" type="checkbox"/>																																																																																	

13 Buslinie 30.465 Fraubrunnen/Lyssach–Burgdorf–Oberburg–Hasle-Rüegsau

Kursbuch	Linie	Verkehrsmittel	Strecke/Abschnitt	AS	Zielerreichung	
					AUSL	KDG
30.465	465	Midi-/Standardbus	Fraubrunnen/Lyssach–Burgdorf	1	■	■

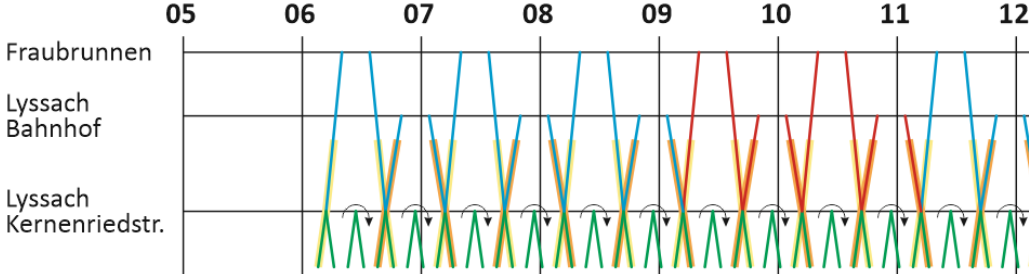
Prüfauftrag	Fraubrunnen/Lyssach–Burgdorf Schliessung Taktlücken Vormittag und Nachmittag mit je 2 zusätzlichen Kurspaaren	
Kurspaare	IST: 10.0	NEU: 14.0
Auf-/Abstufung	Nein	
Nachweise Machbarkeit	<ul style="list-style-type: none"> – Betrieblich problemlos machbar (ein bestehendes Fahrzeug bleibt länger im Betrieb)  <ul style="list-style-type: none"> – Mit erforderlichem Fahrzeug für Taktlückenschliessung Lyssach Kernenriedstrasse–Fraubrunnen können und werden sinnvollerweise auch gerade Taktlücken Lyssach Kernenriedstrasse–Lyssach Bahnhof geschlossen – Massnahme bereits im RAK 2018–2021 beantragt, aber abgelehnt 	
Auswirkungen Erfolgskontrolle	<ul style="list-style-type: none"> – AUSL: Linienast Fraubrunnen Nein, Zielwert Angebotsstufe 1 erreicht Linienast Lyssach Bahnhof Ev. Minimalwert Angebotsstufe 1 knapp verfehlt – KDG: Nein 	
Erwägungen Würdigung	<ul style="list-style-type: none"> – Linienast Fraubrunnen <ul style="list-style-type: none"> – Durchschnittliche Kursauslastung 2018: 6.8 P/Kurs – Zielvorgabe AS 1: 6.0 P/Kurs – Erforderliche Querschnittsbelegung neue Kurse Vor- und Nachmittag zur Erreichung Zielwert AS 1: 4 P/Kurs ⇒ Zielwert AS 1 wird erreicht werden – Linienast Lyssach Bahnhof <ul style="list-style-type: none"> – Durchschnittliche Kursauslastung 2018: 4.0 P/Kurs – Minimalwert AS 1: 4.0 P/Kurs – Erforderliche Querschnittsbelegung neue Kurse Vor- und Nachmittag zur Erreichung Zielwert AS 1: 4 P/Kurs ⇒ Minimalwert AS 1 ev. knapp verfehlt – Taktlückenschliessung Linienast Fraubrunnen angesichts heutiger Nachfrage sinnvoll und gerechtfertigt; mit Gesamtharmonisierung (durchgängiges Angebot) weitere Nachfrageentwicklungen zu erwarten – Nachfrageentwicklung Linienast Lyssach Bahnhof in erster Linie abhängig von Einkaufsverkehr Shoppingmeile 	

Erwägungen Würdigung	<ul style="list-style-type: none"> – Sehr gute Auslastung 15'-Takt Burgdorf–Shoppingmeile beweist, dass der ÖV vom Einkaufsverkehr benutzt wird – Mit Taktlückenschliessung Linienast Lyssach Bahnhof entsteht durchgängiges schnelles ÖV-Angebot für Korridor Bern nach/von Shoppingmeile; Nachfragesteigerungen können erwartet werden
---------------------------------	--

Antrag AK 2022-2025	JA <input checked="" type="checkbox"/>	NEIN <input checked="" type="checkbox"/>	Schliessung Taktlücken Vormittag und Nachmittag auf den Linienabschnitten Fraubrunnen–Lyssach–Burgdorf und Lyssach Bahnhof–Burgdorf mit je 2 zusätzlichen Kurspaaren
Priorität	1 <input checked="" type="checkbox"/>	2 <input checked="" type="checkbox"/>	3 <input checked="" type="checkbox"/>

14 Buslinie 30.465 Fraubrunnen/Lyssach–Burgdorf-Oberburg–Hasle-Rüegsau

Kursbuch	Linie	Verkehrsmittel	Strecke/Abschnitt	AS	Zielerreichung	
					AUSL	KDG
30.465	465	Midi-/Standardbus	Tschamerie–Hasle-Rüegsau Bahnhof	2	●	■

Prüfauftrag	10 Kurspaare ab Tschamerie verlängern bis Hasle-Rüegsau (NVZ Vormittag und Nachmittag) Aufstufung Abschnitt von Angebotsstufe 2 in Angebotsstufe 3
Kurspaare	IST: 18.0 NEU: 28.0
Auf-/Abstufung	Ja AS 2 ⇔ AS 3
Nachweise Machbarkeit	<p>– Betrieblich problemlos machbar, da die Fahrzeuge heute in den NVZ am Vormittag und Nachmittag in der Tschamerie 28 Minuten warten</p>
Auswirkungen Erfolgskontrolle	<p>– AUSL: Nein</p> <p>– KDG: Nein (nur Fahrzeugkosten als Zusatzkosten)</p>
Erwägungen Würdigung	<p>– Anliegen nachvollziehbar</p> <p>– Leistungen können sehr kostengünstig produziert werden</p> <p>– Integraler 15'-Takt ist unterstützende Massnahme des Konzepts Verkehrssanierung Burgdorf–Oberburg–Hasle</p> <p>– Massnahme bereits im RAK 2018–2021 beantragt, aber abgelehnt</p>

Antrag AK 2022-2025	JA	<input checked="" type="checkbox"/>	NEIN	<input checked="" type="checkbox"/>	A) Aufstufung von Angebotsstufe 2 in Angebotsstufe 3 B) 10 Kurspaare ab Tschamerie verlängern bis Hasle-Rüegsau (NVZ Vormittag und Nachmittag)
Priorität	1	<input checked="" type="checkbox"/>	2	<input checked="" type="checkbox"/>	3 <input checked="" type="checkbox"/>

15 Buslinie 30.466 Wynigen–Koppigen–Ersigen–Kirchberg–Burgdorf

Kursbuch	Linie	Verkehrsmittel	Strecke/Abschnitt	AS	Zielerreichung	
					AUSL	KDG
30.466	466	Midi-/Standardbus	Wynigen–Koppigen	1	■	▲

Prüfauftrag	Schliessen Taktlücken Wynigen–Koppigen mit 2 zusätzlichen Kurspaaren Aufstufung Abschnitt von Angebotsstufe 1 in Angebotsstufe 2
Kurspaare	IST: 14.0 NEU: 16.0
Auf-/Abstufung	Ja AS 1 ⇔ AS 2
Nachweise Machbarkeit	<p>– Betrieblich problemlos machbar, da die Fahrzeuge heute in den NVZ am Vormittag zwischen 9 und 11 Uhr in Koppigen 35 Minuten warten</p> <p style="text-align: center;"> — Kurse bestehend — Kurse neu </p>
Auswirkungen Erfolgskontrolle	<p>– AUSL: Nein</p> <p>– KDG: Nein (nur Fahrzeugkosten als Zusatzkosten)</p>
Erwägungen Würdigung	<ul style="list-style-type: none"> – Anliegen nachvollziehbar – Leistungen können sehr kostengünstig produziert werden – Zielwert Auslastung Angebotsstufe 1 deutlich erreicht: <ul style="list-style-type: none"> – Querschnittsbelastung Alchenstorf Oberalchentstorf–Alchenstorf Wil heute: ca. 340 Personen – Angebot Ist: 14 Kurspaare – Durchschnittliche Auslastung pro Kurs: ca. 12 Personen (Zielwert Angebotsstufe 1 = 6 Personen/Kurs) – Bereits heutige Nachfrage erreicht Zielwert Angebotsstufe 2 (10 Personen/Kurs) deutlich – Sinnvoller Angebotsausbau unter dem Aspekt Angebotsharmonisierung – Massnahme bereits im RAK 2018-2021 beantragt, aber abgelehnt

Antrag AK 2022-2025	JA	<input checked="" type="checkbox"/>	NEIN	<input checked="" type="checkbox"/>	A) Aufstufung von Angebotsstufe 1 in Angebotsstufe 2 B) Schliessung Taktlücken Vormittag mit 2 zusätzlichen Kurspaaren
Priorität	1	<input checked="" type="checkbox"/>	2	<input checked="" type="checkbox"/>	3 <input checked="" type="checkbox"/>

16 Buslinie 30.467 Aefligen–Kirchberg–Burgdorf–Spital

Kursbuch	Linie	Verkehrsmittel	Strecke/Abschnitt	AS	Zielerreichung	
					AUSL	KDG
30.467	467	Midi-/Standardbus	Burgdorf Bahnhof–Burgdorf Spital	4	▲	▲

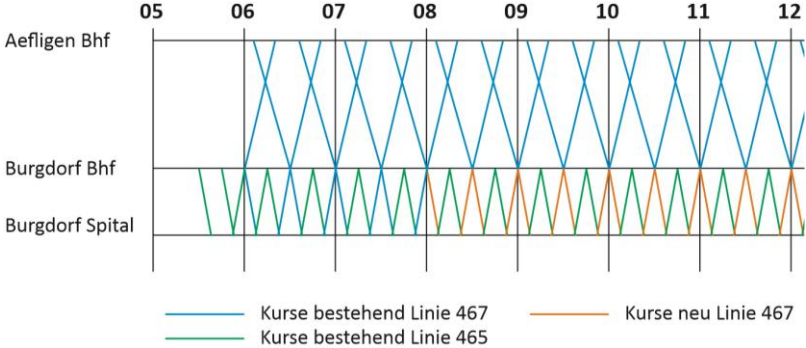
Prüfauftrag	Konsequente Führung Linie 467 ab Burgdorf Bahnhof bis zur Haltestelle Burgdorf Spital Integraler 15'-Takt Burgdorf Bahnhof–Burgdorf Spital Linien 465 und 467
Kurspaare	IST: 44.0 NEU: 60.0 (34 Kurspaare Linie 465 und 10+16 Kurspaare Linie 467)
Auf-/Abstufung	Nein
Nachweise Machbarkeit	<ul style="list-style-type: none"> – Betrieblich problemlos machbar (drittes Fahrzeug Linie 467 bleibt durchgehend im Betrieb, heute zwischen ca. 8 bis 16 Uhr nur 2 Fahrzeuge im Einsatz)  <ul style="list-style-type: none"> – Total 16 zusätzliche Kurspaare zwischen Burgdorf Bahnhof und Burgdorf Spital
Auswirkungen Erfolgskontrolle	<ul style="list-style-type: none"> – AUSL: Nein Minimalanforderung Angebotsstufe 4 wird nach wie vor gut erreicht – KDG: Nein
Erwägungen Würdigung	<ul style="list-style-type: none"> – Anliegen nachvollziehbar, integraler 15'-Takt zwischen Burgdorf Bahnhof und Burgdorf Spital entspricht adäquatem Angebot (vgl. beispielsweise auch Linie 63 Stadtbus Langenthal; Langenthal und Burgdorf mit etwa gleich vielen Einwohnern) – Zielwert Auslastung Angebotsstufe 4 wird im stärksten Querschnitt Burgdorf Hallenbad bis Kornhaus mit 15.7 Personen/Kurs heute ganz knapp nicht erreicht (Zielwert 16 P/K) – Mit Angebotsausbau wird Minimalwert Auslastung von 10 Personen immer noch deutlich erreicht werden; unter Annahme einer Nachfragezunahme von 10% bis 15% ergibt sich eine durchschnittliche Auslastung von 12 bis 13 Personen/Kurs – Im Bereich Thunstrasse und in Spitalnähe findet Siedlungsentwicklung statt – Sinnvoller Angebotsausbau unter dem Aspekt Angebotsharmonisierung – Massnahme bereits im RAK 2018–2021 beantragt, aber abgelehnt

Antrag AK 2022-2025	JA	<input checked="" type="checkbox"/>	NEIN	<input type="checkbox"/>	Konsequente Führung Linie 467 ab Burgdorf Bahnhof bis zur Haltestelle Burgdorf Spital mit 16 zusätzlichen Kurspaaren (integraler 15'-Takt Burgdorf Bahnhof–Burgdorf Spital Linien 465/467)	
Priorität	1	<input checked="" type="checkbox"/>	2	<input type="checkbox"/>	3	<input checked="" type="checkbox"/>

17 Buslinie 30.468 Burgdorf–Heimiswil–Kaltacker–Lueg

Kursbuch	Linie	Verkehrsmittel	Strecke/Abschnitt	AS	Zielerreichung	
					AUSL	KDG
30.468	468	Midi-/Standardbus	Burgdorf–Heimiswil–Kaltacker–Lueg	1	■	●

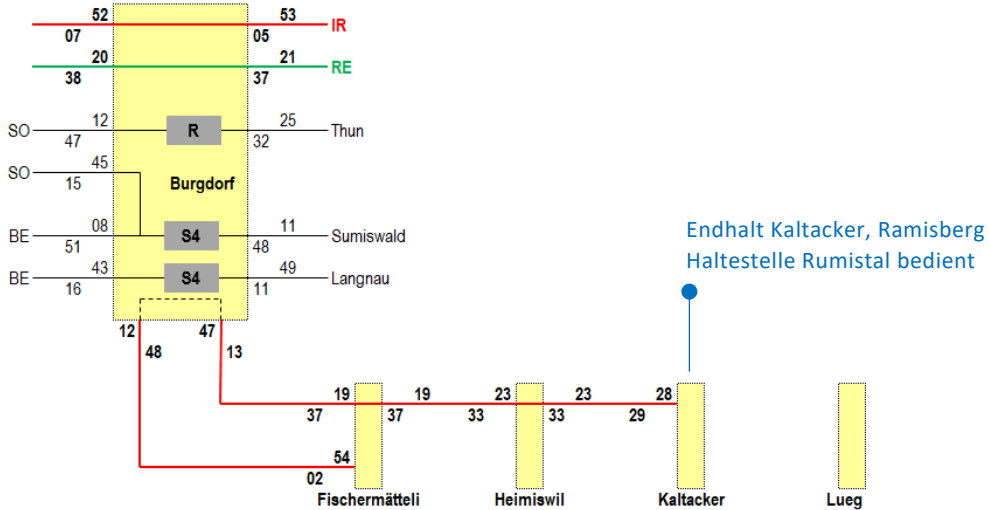
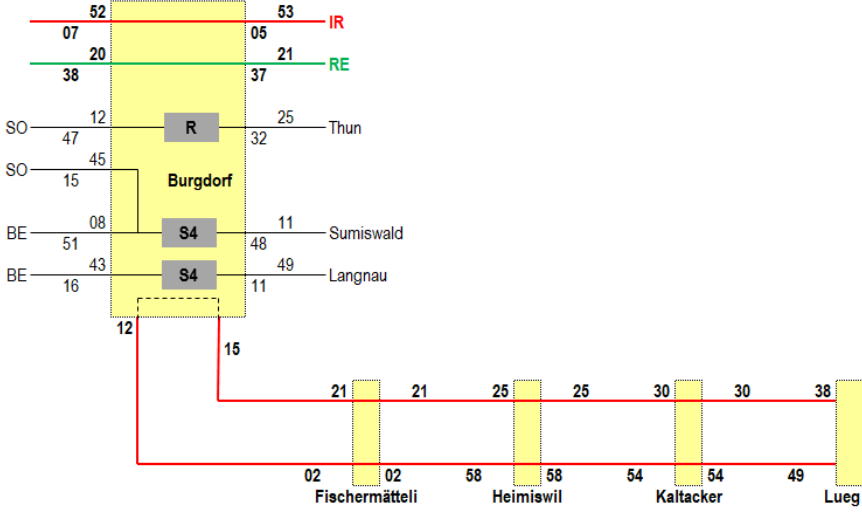
Prüfauftrag	Verdichtung bis Fischermätteli zum 30'-Takt, optional bis Heimiswil A) HVZ-Morgen/Mittag/Abend B) Gesamte Betriebszeit		
Kurspaare	IST: 15.0 NEU: ca. 22.0 ca. 28.0	A) HVZ-Morgen/Mittag/Abend B) Gesamte Betriebszeit	
Auf-/Abstufung	Ja A) AS 1 ⇔ AS 2 B) AS 1 ⇔ AS 3		
Nachweise Machbarkeit	Zwei Vorschläge Busland AG: Variante 1 30'-Takt bis "Fischermätteli" – Hauptverkehrszeiten HVZ (Morgen, Mittag und Abend)  – Nebenverkehrszeiten NVZ (Vormittag und Nachmittag) und Wochenende 		

**Nachweise
Machbarkeit**

Variante 2 30'-Takt bis "Heimiswil"

– Hauptverkehrszeiten HVZ (Morgen, Mittag und Abend)

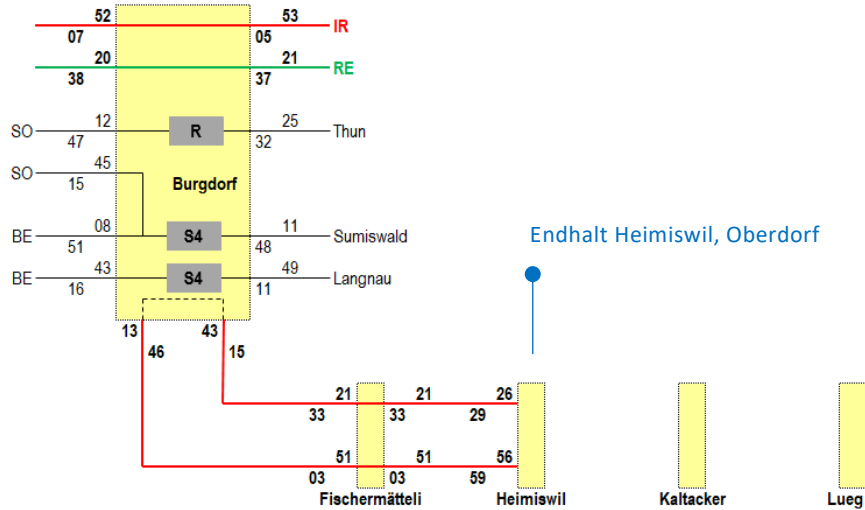

– Nebenverkehrszeiten NVZ (Vormittag und Nachmittag) und Wochenende

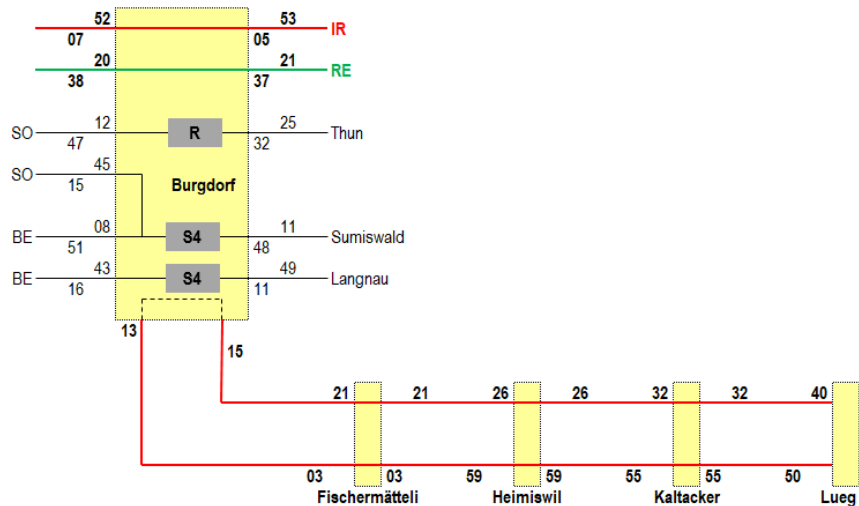

Festlegung Anzahl und zeitliche Fahrlagen durchgehende Kurse Burgdorf–Lueg in den NVZ Mo–Fr und am Wochenende bei beiden Varianten im Rahmen Umsetzung

Beide Varianten:

- Betrieblich problemlos machbar mit einem Fahrzeug
- Minimale Standzeiten in Burgdorf
- Fernverkehrsanschlüsse nach/von Olten–Zürich
- Schlanke S-Bahn-Anschlüsse nach/von Bern
- Variante 1 erfordert eine entsprechende Wendemöglichkeit im Fischermätteli
- Variante 2 erfordert eine entsprechende Wendemöglichkeit in Heimiswil

Auswirkungen Erfolgskontrolle	<p>AUSL: A) Verdichtung HVZ-Morgen/Mittag/Abend Ja Zielvorgabe Angebotsstufe 2 vermutlich nicht erreicht Minimalanforderung Angebotsstufe 2 sicher erreicht</p> <p> B) Verdichtung gesamte Betriebszeit Ja Minimalanforderung Angebotsstufe 3 vermutlich nicht erreicht</p> <p>KDG: Nein (Minimalanforderung weiterhin nicht erreicht)</p>
Erwägungen Würdigung	<ul style="list-style-type: none"> – 170 neue Wohneinheiten (~300 Einwohner) im Fischermätteli geplant (Baubeginn voraussichtlich Januar 2020) – Ausbau AMP-Areal ab 2022 geplant (bis 2'000 Wohneinheiten möglich) – Sinnvollerweise mit 30'-Takt auch Potenziale Heimiswil erschliessen (Variante 2) – Bei Variante 1 Wendmöglichkeit im Fischermätteli und bei Variante 2 Wendmöglichkeit in Heimiswil zwingend <p style="background-color: #e0e0e0; margin: 5px 0;">Gesamtbeurteilung A) 30'-Takt HVZ-Morgen/Mittag/Abend</p> <ul style="list-style-type: none"> – Der Nachfrage angepasstes Angebot mit effizientem Betrieb – Bereich Kaltacker und Lueg in NVZ noch bedient – Aufstufung in Angebotsstufe 2 unter Berücksichtigung heutiger Auslastung und absehbarer Potenziale sinnvoll <p style="background-color: #e0e0e0; margin: 5px 0;">Gesamtbeurteilung B) 30'-Takt gesamte Betriebszeit</p> <ul style="list-style-type: none"> – Durchgehender 30'-Takt zumindest vorläufig nicht nachfragegerecht – Erforderliche Aufstufung in Angebotsstufe 3 beeinflusst Erfolgskontrolle äusserst negativ – Vorerst nicht weiterverfolgen, Ansatz erneut prüfen, wenn AMP-Areal in Burgdorf überbaut wird

Antrag AK 2022-2025	JA <input checked="" type="checkbox"/> NEIN <input checked="" type="checkbox"/>	A) Aufstufung von Angebotsstufe 1 in Angebotsstufe 2 B) Verdichtung Linienabschnitt Burgdorf Bahnhof–Burgdorf Fischermätteli in HVZ Morgen, Mittag und Abend gemäss Fahrplanvariante 1 mit maximal 10 zusätzlichen Kurspaaren (Spielraum Angebotsstufe 2) *
Priorität	1 <input checked="" type="checkbox"/> 2 <input checked="" type="checkbox"/> 3 <input checked="" type="checkbox"/>	

* Der Gemeinderat Heimiswil hat sich am 4. November 2019 gestützt auf eine Petition mit 200 Unterschriften für die Fahrplanvariante 1 (mit Aufrechterhaltung stündliche Bedienung Kaltacker in HVZ) entschieden.

18 Buslinie 30.471 Hasle-Rüegsau–Affoltern-Weier

Kursbuch	Linie	Verkehrsmittel	Strecke/Abschnitt	AS	Zielerreichung	
					AUSL	KDG
30.471	471	Midi-/Standardbus	Hasle-Rüegsau–Affoltern-Weier	1	■	▲

Prüfauftrag	Ausbau Abendbetrieb bis 24 Uhr (4 zusätzliche Kurspaare) Aufstufung von Angebotsstufe 1 in Angebotsstufe 2																																																																																																																																																																																																																																																																																																																																																																																													
Kurspaare	IST: 14.5	NEU: 18.5																																																																																																																																																																																																																																																																																																																																																																																												
Auf-/Abstufung	Ja	AS 1 ⇔ AS 2																																																																																																																																																																																																																																																																																																																																																																																												
Nachweise Machbarkeit	<p>– Ausdehnung Abendangebot ab 19 Uhr bis Mitternacht</p> <table border="1"> <tbody> <tr> <td>Bern 304.2</td> <td>1320</td> <td>1420</td> <td>1520</td> <td>1620</td> <td>1720</td> <td>1820</td> <td>1920</td> <td>2020</td> <td>2120</td> <td>2220</td> </tr> <tr> <td>Burgdorf 304.2</td> <td>o 1343</td> <td>1443</td> <td>1543</td> <td>1643</td> <td>1743</td> <td>1843</td> <td>1943</td> <td>2043</td> <td>2143</td> <td>2243</td> </tr> <tr> <td>Burgdorf 304.2</td> <td>1349</td> <td>1449</td> <td>1549</td> <td>1649</td> <td>1749</td> <td>1849</td> <td>1949</td> <td>2049</td> <td>2149</td> <td>2249</td> </tr> <tr> <td>Hasle-Rüegsau</td> <td>o 1357</td> <td>1457</td> <td>1557</td> <td>1657</td> <td>1757</td> <td>1857</td> <td>1957</td> <td>2057</td> <td>2157</td> <td>2257</td> </tr> <tr> <td></td> <td>31141</td> <td>31151</td> <td>31161</td> <td>31171</td> <td>31181</td> <td>31191</td> <td></td> <td></td> <td></td> <td></td> </tr> <tr> <td>Hasle-Rüegsau, Bahnhof</td> <td>1402</td> <td>1502</td> <td>1602</td> <td>1702</td> <td>1802</td> <td>1902</td> <td>2002</td> <td>2102</td> <td>2202</td> <td>2302</td> </tr> <tr> <td>Rüegsausachen, Zentrum</td> <td>1403</td> <td>1503</td> <td>1603</td> <td>1703</td> <td>1803</td> <td>1903</td> <td>2003</td> <td>2103</td> <td>2203</td> <td>2303</td> </tr> <tr> <td>Rüegsau, Dorf</td> <td>1405</td> <td>1505</td> <td>1605</td> <td>1705</td> <td>1805</td> <td>1905</td> <td>2005</td> <td>2105</td> <td>2205</td> <td>2305</td> </tr> <tr> <td>Rüegsbach, Dorf</td> <td>1407</td> <td>1507</td> <td>1607</td> <td>1707</td> <td>1807</td> <td>1907</td> <td>2007</td> <td>2107</td> <td>2207</td> <td>2307</td> </tr> <tr> <td>Rüegsbach, Oberrinderbach</td> <td>1412</td> <td>1512</td> <td>1612</td> <td>1712</td> <td>1812</td> <td>1912</td> <td>2012</td> <td>2112</td> <td>2212</td> <td>2312</td> </tr> <tr> <td>Affoltern i.E., Dorf</td> <td>1414</td> <td>1514</td> <td>1614</td> <td>1714</td> <td>1814</td> <td>1914</td> <td>2014</td> <td>2114</td> <td>2214</td> <td>2314</td> </tr> <tr> <td>Affoltern-Weier, Bahnhof</td> <td>o 1419</td> <td>1519</td> <td>1619</td> <td>1719</td> <td>1819</td> <td>1919</td> <td>2019</td> <td>2119</td> <td>2219</td> <td>2319</td> </tr> <tr> <td>Affoltern-Weier, Bahnhof</td> <td>1423</td> <td>1523</td> <td>1623</td> <td>1723</td> <td>1823</td> <td>1923</td> <td>2023</td> <td>2123</td> <td>PA 21</td> <td>2323</td> </tr> <tr> <td>Huttwil, Bahnhof 30.483</td> <td>o 1440</td> <td>1540</td> <td>1640</td> <td>1740</td> <td>1840</td> <td>1940</td> <td>2040</td> <td>2140</td> <td>2340</td> <td></td> </tr> <tr> <td>Affoltern-Weier, Bahnhof</td> <td>1433</td> <td>1533</td> <td>1633</td> <td>1733</td> <td>1833</td> <td>1933</td> <td>2033</td> <td>PA 21</td> <td>2233</td> <td>PA 21</td> </tr> <tr> <td>Sumiswald-Grünen, Bahnhof 30.483</td> <td>o 1442</td> <td>1542</td> <td>1642</td> <td>1742</td> <td>1842</td> <td>1942</td> <td>2042</td> <td>PA 21</td> <td>2242</td> <td>PA 21</td> </tr> <tr> <td>Sumiswald-Grünen, Bahnhof 30.483</td> <td></td> <td>1315</td> <td>1415</td> <td>1515</td> <td>1615</td> <td>1715</td> <td>1815</td> <td>1915</td> <td>2015</td> <td>2115</td> <td>PA 21</td> <td>2315</td> </tr> <tr> <td>Affoltern-Weier, Bahnhof</td> <td>o</td> <td>1323</td> <td>1423</td> <td>1523</td> <td>1623</td> <td>1723</td> <td>1823</td> <td>1923</td> <td>2023</td> <td>2123</td> <td>2323</td> </tr> <tr> <td>Huttwil, Bahnhof 30.483</td> <td>o</td> <td>1317</td> <td>1417</td> <td>1517</td> <td>1617</td> <td>1717</td> <td>1817</td> <td>1917</td> <td>2017</td> <td>PA 21</td> <td>2217</td> <td>PA 21</td> </tr> <tr> <td>Affoltern-Weier, Bahnhof</td> <td>o</td> <td>1333</td> <td>1433</td> <td>1533</td> <td>1633</td> <td>1733</td> <td>1833</td> <td>1933</td> <td>2033</td> <td>2233</td> <td></td> </tr> <tr> <td></td> <td>31126</td> <td>31134</td> <td>31144</td> <td>31154</td> <td>31164</td> <td>31174</td> <td>31184</td> <td>31194</td> <td></td> <td></td> <td></td> </tr> <tr> <td>Affoltern-Weier, Bahnhof</td> <td>10 1308</td> <td>1337</td> <td>1437</td> <td>1537</td> <td>1637</td> <td>1737</td> <td>1837</td> <td>1937</td> <td>2037</td> <td>2137</td> <td>2237</td> <td>2337</td> </tr> <tr> <td>Affoltern i.E., Dorf</td> <td>1310</td> <td>1339</td> <td>1439</td> <td>1539</td> <td>1639</td> <td>1739</td> <td>1839</td> <td>1939</td> <td>2039</td> <td>2139</td> <td>2239</td> <td>2339</td> </tr> <tr> <td>Rüegsbach, Oberrinderbach</td> <td>1312</td> <td>1341</td> <td>1441</td> <td>1541</td> <td>1641</td> <td>1741</td> <td>1841</td> <td>1941</td> <td>2041</td> <td>2141</td> <td>2241</td> <td>2341</td> </tr> <tr> <td>Rüegsbach, Dorf</td> <td>1317</td> <td>1347</td> <td>1447</td> <td>1547</td> <td>1647</td> <td>1747</td> <td>1847</td> <td>1947</td> <td>2047</td> <td>2147</td> <td>2247</td> <td>2347</td> </tr> <tr> <td>Rüegsau, Dorf</td> <td>1349</td> <td>1449</td> <td>1549</td> <td>1649</td> <td>1749</td> <td>1849</td> <td>1949</td> <td>2049</td> <td>2149</td> <td>2249</td> <td>2349</td> </tr> <tr> <td>Rüegsausachen, Zentrum</td> <td>1320</td> <td>1351</td> <td>1451</td> <td>1551</td> <td>1651</td> <td>1751</td> <td>1851</td> <td>1951</td> <td>2051</td> <td>2151</td> <td>2251</td> <td>2351</td> </tr> <tr> <td>Hasle-Rüegsau, Bahnhof</td> <td>o 1325</td> <td>1356</td> <td>1456</td> <td>1556</td> <td>1656</td> <td>1756</td> <td>1856</td> <td>1956</td> <td>2057</td> <td>2157</td> <td>2257</td> <td>2357</td> </tr> <tr> <td>Hasle-Rüegsau</td> <td>1338</td> <td>1401</td> <td>1501</td> <td>1601</td> <td>1701</td> <td>1801</td> <td>1901</td> <td>2001</td> <td>2101</td> <td>2201</td> <td>2301</td> <td>0001</td> </tr> <tr> <td>Burgdorf 304.2</td> <td>o 1348</td> <td>1411</td> <td>1511</td> <td>1611</td> <td>1711</td> <td>1811</td> <td>1911</td> <td>2011</td> <td>2111</td> <td>2211</td> <td>2311</td> <td>0011</td> </tr> <tr> <td>Burgdorf 304.2</td> <td>1351</td> <td>1416</td> <td>1516</td> <td>1616</td> <td>1716</td> <td>1816</td> <td>1916</td> <td>2016</td> <td>2116</td> <td>2216</td> <td>2316</td> <td>0016</td> </tr> <tr> <td>Bern 304.2</td> <td>o 1410</td> <td>1440</td> <td>1540</td> <td>1640</td> <td>1740</td> <td>1840</td> <td>1940</td> <td>2040</td> <td>2140</td> <td>2240</td> <td>2340</td> <td>0040</td> </tr> </tbody> </table> <p> 10 ①, ②, ④, ⑤ vom 10 Dez–21 Dez, 7 Jan–8 Feb, 18 Feb–5 Apr, 23 Apr–5 Juli, 12 Aug–20 Sep, 14 Okt–13 Dez ohne 30 Mai, 10 Juni 11 umsteigen in Burgdorf 12 Kurs verkehrt 6.55 ab Häusermooos 13 Kurs verkehrt 13.05 ab Häusermooos </p>		Bern 304.2	1320	1420	1520	1620	1720	1820	1920	2020	2120	2220	Burgdorf 304.2	o 1343	1443	1543	1643	1743	1843	1943	2043	2143	2243	Burgdorf 304.2	1349	1449	1549	1649	1749	1849	1949	2049	2149	2249	Hasle-Rüegsau	o 1357	1457	1557	1657	1757	1857	1957	2057	2157	2257		31141	31151	31161	31171	31181	31191					Hasle-Rüegsau, Bahnhof	1402	1502	1602	1702	1802	1902	2002	2102	2202	2302	Rüegsausachen, Zentrum	1403	1503	1603	1703	1803	1903	2003	2103	2203	2303	Rüegsau, Dorf	1405	1505	1605	1705	1805	1905	2005	2105	2205	2305	Rüegsbach, Dorf	1407	1507	1607	1707	1807	1907	2007	2107	2207	2307	Rüegsbach, Oberrinderbach	1412	1512	1612	1712	1812	1912	2012	2112	2212	2312	Affoltern i.E., Dorf	1414	1514	1614	1714	1814	1914	2014	2114	2214	2314	Affoltern-Weier, Bahnhof	o 1419	1519	1619	1719	1819	1919	2019	2119	2219	2319	Affoltern-Weier, Bahnhof	1423	1523	1623	1723	1823	1923	2023	2123	PA 21	2323	Huttwil, Bahnhof 30.483	o 1440	1540	1640	1740	1840	1940	2040	2140	2340		Affoltern-Weier, Bahnhof	1433	1533	1633	1733	1833	1933	2033	PA 21	2233	PA 21	Sumiswald-Grünen, Bahnhof 30.483	o 1442	1542	1642	1742	1842	1942	2042	PA 21	2242	PA 21	Sumiswald-Grünen, Bahnhof 30.483		1315	1415	1515	1615	1715	1815	1915	2015	2115	PA 21	2315	Affoltern-Weier, Bahnhof	o	1323	1423	1523	1623	1723	1823	1923	2023	2123	2323	Huttwil, Bahnhof 30.483	o	1317	1417	1517	1617	1717	1817	1917	2017	PA 21	2217	PA 21	Affoltern-Weier, Bahnhof	o	1333	1433	1533	1633	1733	1833	1933	2033	2233			31126	31134	31144	31154	31164	31174	31184	31194				Affoltern-Weier, Bahnhof	10 1308	1337	1437	1537	1637	1737	1837	1937	2037	2137	2237	2337	Affoltern i.E., Dorf	1310	1339	1439	1539	1639	1739	1839	1939	2039	2139	2239	2339	Rüegsbach, Oberrinderbach	1312	1341	1441	1541	1641	1741	1841	1941	2041	2141	2241	2341	Rüegsbach, Dorf	1317	1347	1447	1547	1647	1747	1847	1947	2047	2147	2247	2347	Rüegsau, Dorf	1349	1449	1549	1649	1749	1849	1949	2049	2149	2249	2349	Rüegsausachen, Zentrum	1320	1351	1451	1551	1651	1751	1851	1951	2051	2151	2251	2351	Hasle-Rüegsau, Bahnhof	o 1325	1356	1456	1556	1656	1756	1856	1956	2057	2157	2257	2357	Hasle-Rüegsau	1338	1401	1501	1601	1701	1801	1901	2001	2101	2201	2301	0001	Burgdorf 304.2	o 1348	1411	1511	1611	1711	1811	1911	2011	2111	2211	2311	0011	Burgdorf 304.2	1351	1416	1516	1616	1716	1816	1916	2016	2116	2216	2316	0016	Bern 304.2	o 1410	1440	1540	1640	1740	1840	1940	2040	2140	2240	2340	0040
Bern 304.2	1320	1420	1520	1620	1720	1820	1920	2020	2120	2220																																																																																																																																																																																																																																																																																																																																																																																				
Burgdorf 304.2	o 1343	1443	1543	1643	1743	1843	1943	2043	2143	2243																																																																																																																																																																																																																																																																																																																																																																																				
Burgdorf 304.2	1349	1449	1549	1649	1749	1849	1949	2049	2149	2249																																																																																																																																																																																																																																																																																																																																																																																				
Hasle-Rüegsau	o 1357	1457	1557	1657	1757	1857	1957	2057	2157	2257																																																																																																																																																																																																																																																																																																																																																																																				
	31141	31151	31161	31171	31181	31191																																																																																																																																																																																																																																																																																																																																																																																								
Hasle-Rüegsau, Bahnhof	1402	1502	1602	1702	1802	1902	2002	2102	2202	2302																																																																																																																																																																																																																																																																																																																																																																																				
Rüegsausachen, Zentrum	1403	1503	1603	1703	1803	1903	2003	2103	2203	2303																																																																																																																																																																																																																																																																																																																																																																																				
Rüegsau, Dorf	1405	1505	1605	1705	1805	1905	2005	2105	2205	2305																																																																																																																																																																																																																																																																																																																																																																																				
Rüegsbach, Dorf	1407	1507	1607	1707	1807	1907	2007	2107	2207	2307																																																																																																																																																																																																																																																																																																																																																																																				
Rüegsbach, Oberrinderbach	1412	1512	1612	1712	1812	1912	2012	2112	2212	2312																																																																																																																																																																																																																																																																																																																																																																																				
Affoltern i.E., Dorf	1414	1514	1614	1714	1814	1914	2014	2114	2214	2314																																																																																																																																																																																																																																																																																																																																																																																				
Affoltern-Weier, Bahnhof	o 1419	1519	1619	1719	1819	1919	2019	2119	2219	2319																																																																																																																																																																																																																																																																																																																																																																																				
Affoltern-Weier, Bahnhof	1423	1523	1623	1723	1823	1923	2023	2123	PA 21	2323																																																																																																																																																																																																																																																																																																																																																																																				
Huttwil, Bahnhof 30.483	o 1440	1540	1640	1740	1840	1940	2040	2140	2340																																																																																																																																																																																																																																																																																																																																																																																					
Affoltern-Weier, Bahnhof	1433	1533	1633	1733	1833	1933	2033	PA 21	2233	PA 21																																																																																																																																																																																																																																																																																																																																																																																				
Sumiswald-Grünen, Bahnhof 30.483	o 1442	1542	1642	1742	1842	1942	2042	PA 21	2242	PA 21																																																																																																																																																																																																																																																																																																																																																																																				
Sumiswald-Grünen, Bahnhof 30.483		1315	1415	1515	1615	1715	1815	1915	2015	2115	PA 21	2315																																																																																																																																																																																																																																																																																																																																																																																		
Affoltern-Weier, Bahnhof	o	1323	1423	1523	1623	1723	1823	1923	2023	2123	2323																																																																																																																																																																																																																																																																																																																																																																																			
Huttwil, Bahnhof 30.483	o	1317	1417	1517	1617	1717	1817	1917	2017	PA 21	2217	PA 21																																																																																																																																																																																																																																																																																																																																																																																		
Affoltern-Weier, Bahnhof	o	1333	1433	1533	1633	1733	1833	1933	2033	2233																																																																																																																																																																																																																																																																																																																																																																																				
	31126	31134	31144	31154	31164	31174	31184	31194																																																																																																																																																																																																																																																																																																																																																																																						
Affoltern-Weier, Bahnhof	10 1308	1337	1437	1537	1637	1737	1837	1937	2037	2137	2237	2337																																																																																																																																																																																																																																																																																																																																																																																		
Affoltern i.E., Dorf	1310	1339	1439	1539	1639	1739	1839	1939	2039	2139	2239	2339																																																																																																																																																																																																																																																																																																																																																																																		
Rüegsbach, Oberrinderbach	1312	1341	1441	1541	1641	1741	1841	1941	2041	2141	2241	2341																																																																																																																																																																																																																																																																																																																																																																																		
Rüegsbach, Dorf	1317	1347	1447	1547	1647	1747	1847	1947	2047	2147	2247	2347																																																																																																																																																																																																																																																																																																																																																																																		
Rüegsau, Dorf	1349	1449	1549	1649	1749	1849	1949	2049	2149	2249	2349																																																																																																																																																																																																																																																																																																																																																																																			
Rüegsausachen, Zentrum	1320	1351	1451	1551	1651	1751	1851	1951	2051	2151	2251	2351																																																																																																																																																																																																																																																																																																																																																																																		
Hasle-Rüegsau, Bahnhof	o 1325	1356	1456	1556	1656	1756	1856	1956	2057	2157	2257	2357																																																																																																																																																																																																																																																																																																																																																																																		
Hasle-Rüegsau	1338	1401	1501	1601	1701	1801	1901	2001	2101	2201	2301	0001																																																																																																																																																																																																																																																																																																																																																																																		
Burgdorf 304.2	o 1348	1411	1511	1611	1711	1811	1911	2011	2111	2211	2311	0011																																																																																																																																																																																																																																																																																																																																																																																		
Burgdorf 304.2	1351	1416	1516	1616	1716	1816	1916	2016	2116	2216	2316	0016																																																																																																																																																																																																																																																																																																																																																																																		
Bern 304.2	o 1410	1440	1540	1640	1740	1840	1940	2040	2140	2240	2340	0040																																																																																																																																																																																																																																																																																																																																																																																		
	– Betrieblich problemlos umsetzbar (vorhandenes Fahrzeug bleibt länger im Betrieb)																																																																																																																																																																																																																																																																																																																																																																																													
Auswirkungen Erfolgskontrolle	AUSL: Ja	Zielwert Angebotsstufe 2 nicht erreicht Minimalanforderung Angebotsstufe 2 deutlich erreicht																																																																																																																																																																																																																																																																																																																																																																																												
	KDG: Nein																																																																																																																																																																																																																																																																																																																																																																																													
Erwägungen Würdigung	<p>– Anliegen nachvollziehbar und bereits mit Angebotskonzept 2018–2021 beantragt</p> <p>– Betriebsschluss vor 20 Uhr unter Berücksichtigung Änderungen Mobilitätsverhalten sehr früh</p> <p>– Betriebsschluss vor 20 Uhr deutlich früher als auf vergleichbaren Angeboten im Perimeter der RK Emmental (Betriebsschluss Linie 481 ca. um 23 Uhr oder Linie 483 um 24 Uhr)</p> <p>– Umsetzung von Prüfauftrag 21 (Schliessung Taktlücke Linie 483) wäre hilfreich</p>																																																																																																																																																																																																																																																																																																																																																																																													

<p>Antrag AK 2022-2025</p>	<p>JA</p>	<input checked="" type="checkbox"/>	<p>NEIN</p>	<input checked="" type="checkbox"/>	<p>A) Aufstufung von Angebotsstufe 1 in Angebotsstufe 2 B) In 1. Priorität Ausbau Abendbetrieb bis 22 Uhr mit 2 zusätzlichen Kurspaaren C) In 2. Priorität Ausbau Abendbetrieb bis 24 Uhr mit 4 zusätzlichen Kurspaaren</p>
<p>Priorität</p>	<p>1</p>	<input checked="" type="checkbox"/> bis 22 Uhr	<p>2</p>	<input checked="" type="checkbox"/> bis 24 Uhr	<p>3</p> <input checked="" type="checkbox"/>

19 Buslinie 30.481 Sumiswald-Grünen–Wasen i.E.

Kursbuch	Linie	Verkehrsmittel	Strecke/Abschnitt	AS	Zielerreichung	
					AUSL	KDG
30.481	481	Midi-/Standardbus	Sumiswald-Grünen–Sumiswald Forum	2	■	■

Prüfauftrag	Haltestelle Sumiswald Forum – Aufwertung Erschliessungsgüteklasse von E auf D
Kurspaare	IST: 19.0 NEU: 31.0
Auf-/Abstufung	Ja AS 2 ⇔ AS 3
Nachweise Machbarkeit	<ul style="list-style-type: none"> – Vorgaben Richtplan Kanton Bern Massnahmenblatt B_10: Aufwertung Güteklasse E auf D bei Regionalbuslinie erfordert Haltestellenkategorie IV (Einzugsradius bis 400m); erforderliches Kursintervall für Haltestellenkategorie IV 21-30 Minuten-Takt (Kursintervall = durchschnittlicher Abstand aller Abfahrten von 06.00 Uhr bis 20.00 Uhr Montag–Freitag) – Bedingt auf Linie 481 zwischen 06.00 und 20.00 Uhr folglich mindestens den 30'-Takt (= 28 Kurspaare) – Heute vorhanden zwischen 06.00 und 20.00 Uhr sind 16 Kurspaare; zusätzlich erforderlich 12 Kurspaare – Abfahrten Sumiswald Bahnhof ca. xx.15 und Ankunft Sumiswald Forum ca. xx.20 / Abfahrten Sumiswald Forum ca. xx.34 und Ankunft Sumiswald Bahnhof ca. xx.42 – Betrieblich problemlos umsetzbar – Wenden via Burghofstrasse möglich – Erfordert einen zusätzlichen Standardbus
Auswirkungen Erfolgskontrolle	AUSL: Minimalanforderungen Angebotsstufe 3 erreicht KDG: Ja (Zielvorgabe nicht mehr erreicht)
Erwägungen Würdigung	<ul style="list-style-type: none"> – Umlauf Sumiswald-Grünen Bahnhof–Forum–Sumiswald-Grünen Bahnhof (ohne Standzeiten) mit ca. 10 Minuten sehr kurz – Unproduktive, stündliche Standzeit mit ca. 50 Minuten sehr lang – Keine Synergien mit den anderen Buslinien im Raum Sumiswald (Linien 482 und 483) – Vorhalten Erschliessungsgüteklasse D für Haltestelle Sumiswald Forum in der Gesamtbilanz ineffizient und sehr teuer – Potential begrenzt, stark differierende Nachfrage an den einzelnen Wochentagen erwartet

Antrag AK 2022-2025	JA	<input checked="" type="checkbox"/>	NEIN	<input checked="" type="checkbox"/>	Aufwertung Erschliessungsgüteklasse der Haltestelle Sumiswald Forum von E auf D durch Zusatzangebot mit 12 Kurspaaren (+/- 30'-Takt zwischen 6 und 20 Uhr)
Priorität	1	<input checked="" type="checkbox"/>	2	<input checked="" type="checkbox"/>	3 <input checked="" type="checkbox"/>

20 Buslinie 30.481 Sumiswald-Grünen–Wasen i.E.

Kursbuch	Linie	Verkehrsmittel	Strecke/Abschnitt	AS	Zielerreichung	
					AUSL	KDG
30.481	481	Midi-/Standardbus	Sumiswald-Grünen–Wasen i.E.	2	■	■

Prüfauftrag	Ausbau Abendangebot bis 24 Uhr (2 zusätzliche Kurspaare)
Kurspaare	IST: 19.0 NEU: 21.0
Auf-/Abstufung	Nein
Nachweise Machbarkeit	<p>Beachte: Prüfaufträge 20 und 21 gemeinsam betrachten/beurteilen</p> <ul style="list-style-type: none"> – Schliessung einer Taktlücke und Verlängerung Angebot um eine Stunde bis Mitternacht <ul style="list-style-type: none"> – Zusätzliche Abfahrten <ul style="list-style-type: none"> – Sumiswald-Grünen ab 21.44 und 23.44 Uhr (Wasen i.E. an 21.56 / 23.56 Uhr) – Wasen i.E. ab 22.00 und 24.00 Uhr (Sumiswald an 22.13 / 00.13 Uhr) – Betrieblich problemlos umsetzbar (bestehendes Fahrzeug bleibt länger im Betrieb)
Auswirkungen Erfolgskontrolle	AUSL: Nein KDG: Nein
Erwägungen Würdigung	<ul style="list-style-type: none"> – Anliegen nachvollziehbar und bereits mit Angebotskonzept 2018–2021 beantragt – Voraussetzung ist Umsetzung Prüfauftrag 3 (Schliessung Taktlücke Bahnlinie 304.2) – Betrieb nur effizient, wenn auch gleichzeitig Prüfauftrag 21 umgesetzt wird (Ausbau Abendangebot Linie 483) – Zielwert Auslastung weiterhin erreicht

Antrag AK 2022-2025	JA	<input checked="" type="checkbox"/>	NEIN	<input checked="" type="checkbox"/>	Ausbau Abendangebot bis 24 Uhr mit 2 zusätzlichen Kurspaaren	
Priorität	1	<input checked="" type="checkbox"/>	2	<input checked="" type="checkbox"/>	3	<input checked="" type="checkbox"/>

21 Buslinie 30.483 Sumiswald-Grünen–Huttwil

Kursbuch	Linie	Verkehrsmittel	Strecke/Abschnitt	AS	Zielerreichung	
					AUSL	KDG
30.483	483	Midi-/Standardbus	Sumiswald-Grünen–Huttwil	2	▲	▲

Prüfauftrag	Ausbau Abendangebot bis 24 Uhr (2 zusätzliche Kurspaare)
Kurspaare	IST: 18.5 NEU: 20.5
Auf-/Abstufung	Nein
Nachweise Machbarkeit	<p>Beachte: Prüfaufträge 20 und 21 gemeinsam betrachten/beurteilen</p> <ul style="list-style-type: none"> – Schliessung einer Taktlücke und Verlängerung Angebot um eine Stunde bis Mitternacht <ul style="list-style-type: none"> – Zusätzliche Abfahrten <ul style="list-style-type: none"> – Sumiswald-Grünen ab 22.15 und 00.15 Uhr (Huttwil an 22.40 / 00.40 Uhr) – Huttwil ab 23.17 und 00.17 Uhr (Sumiswald an 23.42 / 00.42 Uhr) – Betrieblich problemlos umsetzbar (bestehendes Fahrzeug bleibt länger im Betrieb)
Auswirkungen Erfolgskontrolle	<p>AUSL: Nein</p> <p>KDG: Nein</p>
Erwägungen Würdigung	<ul style="list-style-type: none"> – Anliegen nachvollziehbar und bereits mit Angebotskonzept 2018–2021 beantragt – Voraussetzung ist Umsetzung Prüfauftrag 3 (Schliessung Taktlücke Bahnlinie 304.2) – Betrieb nur effizient, wenn auch gleichzeitig Prüfauftrag 20 umgesetzt wird (Ausbau Abendangebot Linie 481) – Minimalanforderung Auslastung weiterhin deutlich erreicht

Antrag AK 2022-2025	JA	<input checked="" type="checkbox"/>	NEIN	<input type="checkbox"/>	Ausbau Abendangebot bis 24 Uhr mit 2 zusätzlichen Kurspaaren
Priorität	1	<input checked="" type="checkbox"/>	2	<input type="checkbox"/>	3 <input checked="" type="checkbox"/>

22 Erschliessung Kräiligen (ex. 30.881)

Kursbuch	Linie	Verkehrsmittel	Strecke/Abschnitt	AS	Zielerreichung	
					AUSL	KDG
ex. 30.881	881	Kleinbus	Bätterkinden–Kräiligen Brücke			

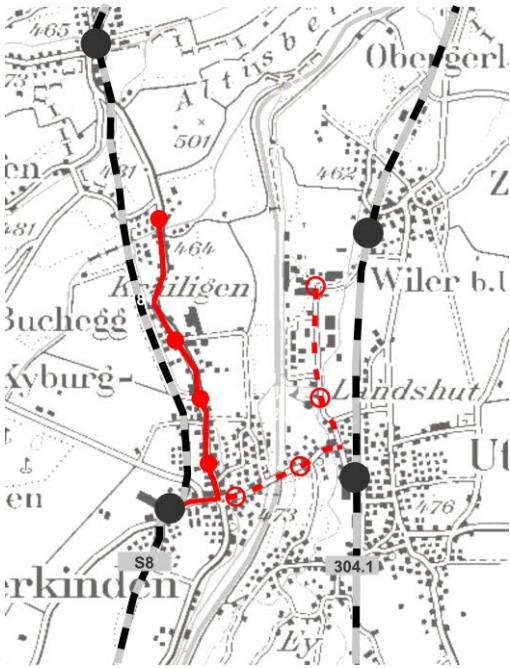
Prüfauftrag	<p>Wiedererschliessungsvarianten Kräiligen</p> <p>Berücksichtigung Aufwärtskompatibilität im Hinblick auf zukünftige Erschliessung Areal Papierfabrik Utzenstorf</p>
Nachweise Machbarkeit	<ul style="list-style-type: none"> – Gemeinsame Betrachtung; beide Anliegen mit einem gemeinsamen Kleinbus erfüllen – Ideale Anschlussverhältnisse in Bätterkinden Bahnhof (viertelstündliche Kreuzungen RE Bern-Solothurn Linie 308) – Weiterführung ab Kräiligen nach Lohn-Lüterkofen nicht opportun; in Vergangenheit trotz guten RE-Anschlüssen keine Nachfrage (damit auch keine Haltestelle auf Höhe Firma Brenntag Schweizerhall AG, welche im Einzugsgebiet der RBS-Station Lohn-Lüterkofen liegt) – Linienführung Kräiligen unter Berücksichtigung der bereits vorhandenen Haltestellen de facto gegeben  <ul style="list-style-type: none"> – Fahrzeit Bätterkinden–Kräiligen 5 Minuten zuzüglich Wendemanöver in Kräiligen (entweder im Wald oder via Stegmattweg–Jurastrasse) – Fahrzeit Bätterkinden–Areal ehemalige Papierfabrik Utzenstorf 7 Minuten – Neue Arealerschliessung ehemalige Papierfabrik Utzenstorf noch nicht bekannt – Vorschlag: Linienführung ab Bätterkinden Bahnhof via Landshutstrasse–Schlossstrasse bis zum Areal ehemalige Papierfabrik Utzenstorf

**Nachweise
Machbarkeit**

– Mögliches Fahrplankonzept HVZ Morgen

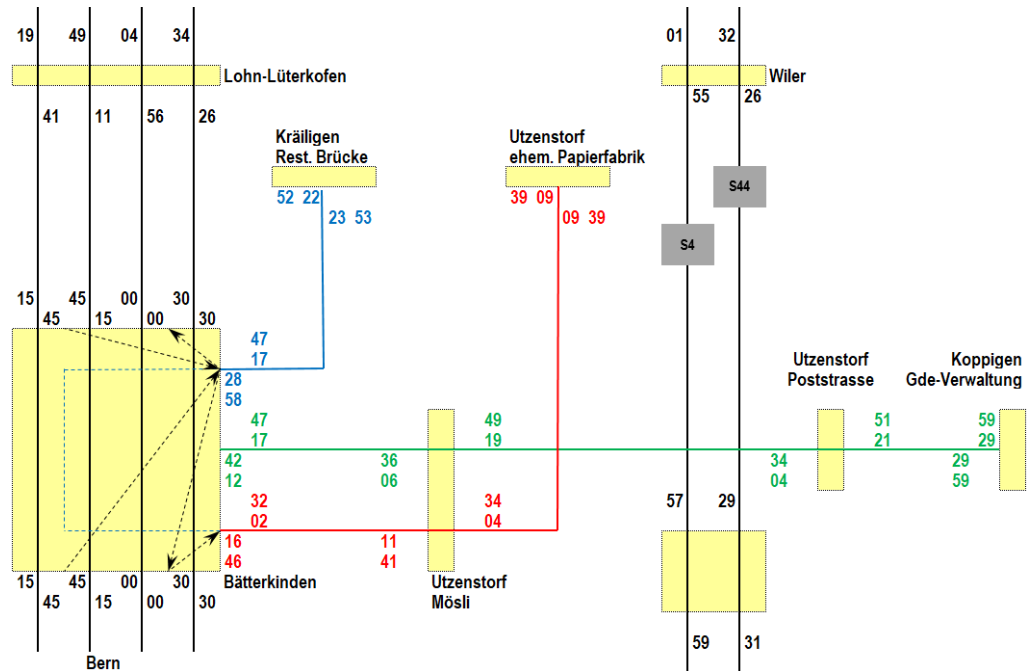

- Halbstündlich alternierende Bedienung Krälligen und Areal Papierfabrik
- Lastrichtungsabhängige Anschlüsse in Bätterkinden für Linienast "Utzenstorf" (am Morgen von Bern und Solothurn, am Abend nach Bern und Solothurn)
- Betrieblich problemlos und effizient

**Erwägungen
Würdigung**

- Anliegen trotz sehr geringer Nachfrage in der Vergangenheit nachvollziehbar
- Bedienung beide Linienäste in HVZ je halbstündlich; in NVZ stündlich oder mit Lücken oder überhaupt nicht
- In NVZ Optionen für spezifische Schülertransporte in Absprache mit Gemeinden
- Zeitliche Entwicklung Areal Papierfabrik und konkrete Erschliessung noch offen; Detailplanung noch nicht möglich
- Wenn Areal Papierfabrik wieder überbaut ist, ist Erschliessungsberechtigung grundsätzlich gegeben, Areal liegt knapp ausserhalb 700m Einzugsbereich Bahnhof Wiler
- Mit Linienast "Utzenstorf" kann auch Schloss Landshut bedient werden, in HVZ resultiert zusammen mit Linie 884 (Bätterkinden–Utzenstorf–Koppigen) der 15'-Takt zwischen Bätterkinden und Utzenstorf Landshut (neue gemeinsame Haltestelle vorzusehen)
- Solange Linienast "Utzenstorf" noch nicht erforderlich ist, könnte Standzeit in Bätterkinden theoretisch für dichteren Takt nach Krälligen genutzt werden; in Anbetracht der Potentiale jedoch Überangebot und nur vorübergehend möglich (nachträglicher Abbau)
- In Vergangenheit mehrere Versuche mit unterschiedlichen Angebotsformen zur Nachfragesteigerung auf Linie 881; Minimalanforderung bei Auslastung jedoch nie erreicht
- Anbindung Linie 884 in Bätterkinden wichtig für Erschliessung RBS-Korridor Jegenstorf/Bern aus dem Raum Koppigen–Utzenstorf

**Erwägungen
Würdigung**

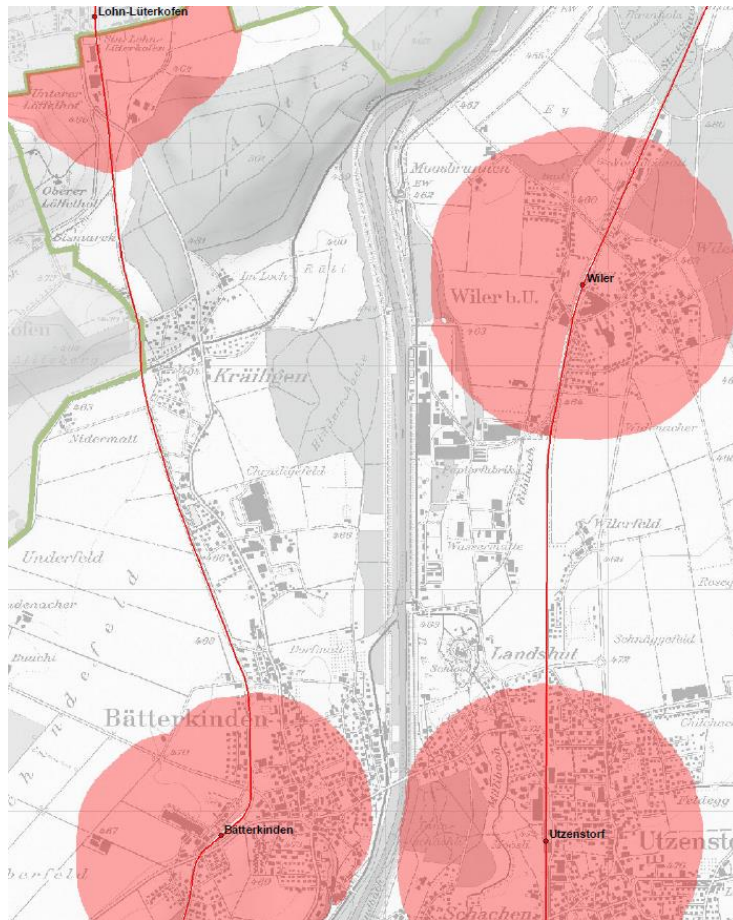

Antrag AK 2022-2025	JA	<input checked="" type="checkbox"/>	NEIN	<input checked="" type="checkbox"/>	*
Priorität	1	<input checked="" type="checkbox"/>	2	<input checked="" type="checkbox"/>	3 <input checked="" type="checkbox"/>

* Die Gemeinde Bätterkinden hat während der Erarbeitung des vorliegenden Regionalen Angebotskonzeptes 2022–2025 die Einführung eines Versuchsbetriebs für eine Busverbindung Bätterkinden–Kräiligen geprüft und dazu Richtofferten bei drei Transportunternehmungen eingeholt. Die Kosten für eine Busverbindung nur zwischen Bätterkinden und Kräiligen sind für die Gemeinde Bätterkinden zu hoch, weshalb vorläufig kein Versuchsbetrieb beantragt wird. Die Gemeinde Bätterkinden wird aber auf diesen Entscheid zurückkommen, sobald die Situation beziehungsweise die Nutzung im ehemaligen Areal der Papierfabrik in Utzenstorf klar ist und auch dort Erschliessungsbedürfnisse bestehen. Ziel wäre eine gemeinsame Buslinie mit den zwei Linien-ästen Bätterkinden–Kräiligen und Bätterkinden–Utzenstorf Papierfabrik.

23 Buslinie 30.465 Fraubrunnen/Lyssach–Burgdorf

Kursbuch	Linie	Verkehrsmittel	Strecke/Abschnitt	AS	Zielerreichung	
					AUSL	KDG
30.465	465	Midi-/Standardbus	Fraubrunnen–Burgdorf	1	■	■

Prüfauftrag	Verlängerung Linie 465 bis Winkelweg mit je 1 bis 2 Kursen HVZ Morgen und HVZ Abend
Kurspaare	IST: 10.0 NEU: 12.0–14.0
Auf-/Abstufung	Nein

Nachweise Machbarkeit – Situation (mit neuen Haltestellen auf Höhe Emmi und am Ende Winkelweg)

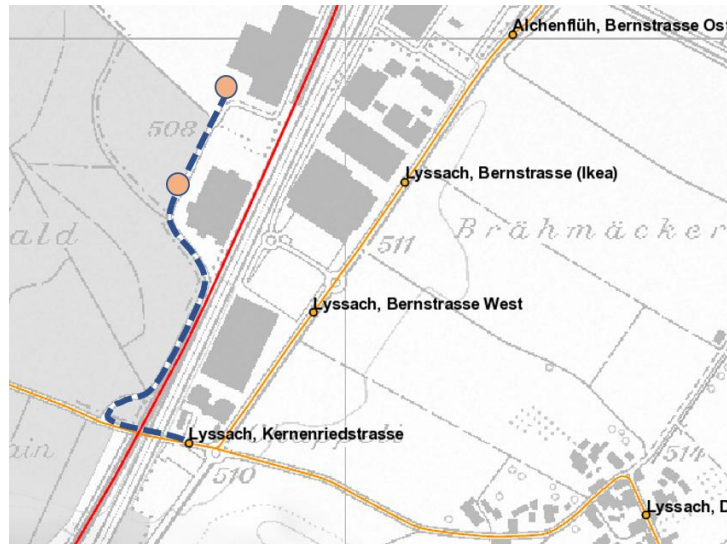

– Lösungsansatz A (Weiterführung Regelkurse)

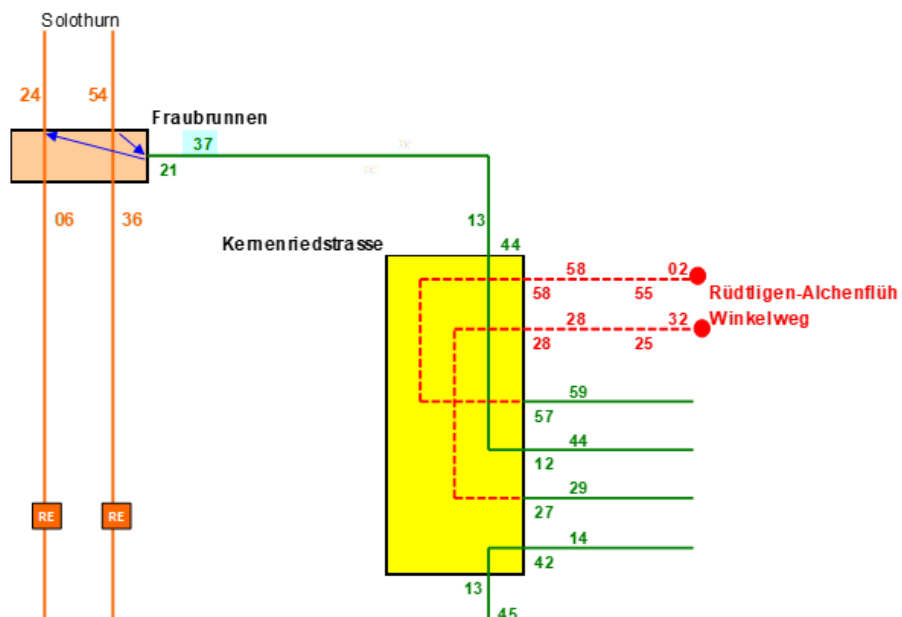

**Nachweise
Machbarkeit**

- Gezielte halbstündliche Verlängerung von Regelkursen Linie 465 ab Kernriedstrasse bis Winkelweg (zum Beispiel HVZ Morgen Kernriedstrasse ab 06.58 und 07.28 Uhr und HVZ Abend Kernriedstrasse ab 16.28 und 16.58 Uhr, im konkreten Fall mit betroffenen Firmen festzulegen)
 - Benötigt im Umlauf Hasle-Rüegsau–Kernriedstrasse in diesen Zeitfenstern ein zusätzliches Fahrzeug
 - Endaufenthaltszeit Winkelweg jeweils ca. 20 Minuten
 - Betrieblich problemlos machbar; bedingt aber Wendepplatz für Standardbus am Ende des Winkelweges oder auf einem Firmengelände
- Lösungsansatz B (separater Kleinbus-Shuttle)

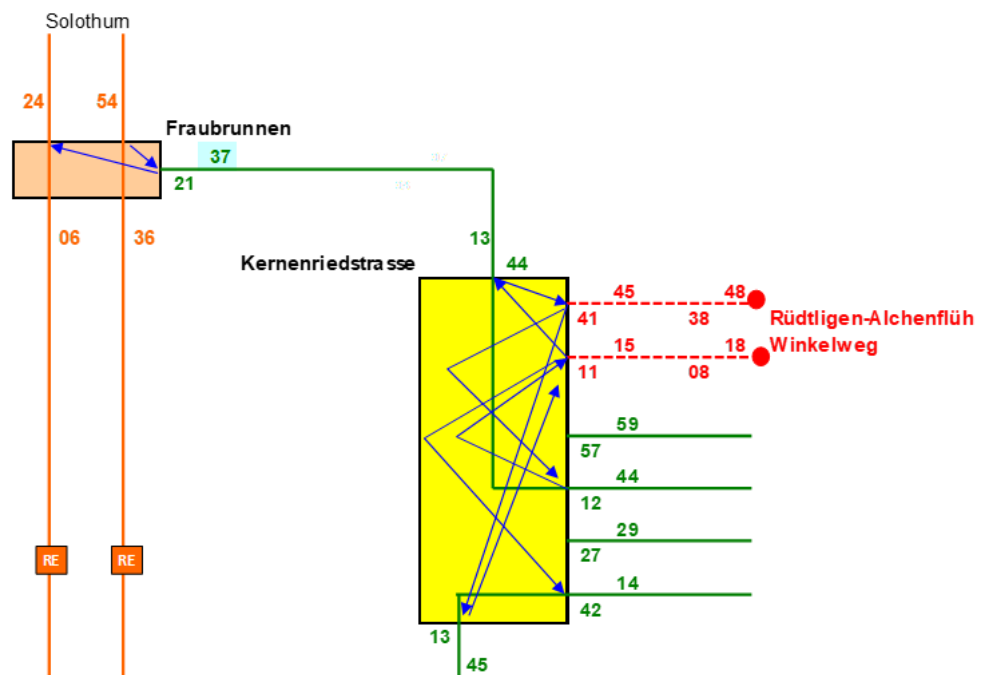

- Gezielte halbstündliche Verbindungen mit einem separaten Kleinbus zwischen Kernriedstrasse und Winkelweg (zum Beispiel HVZ Morgen Kernriedstrasse ab 06.45 und 07.15 Uhr und HVZ Abend Kernriedstrasse an 16.41 und 17.11 Uhr, im konkreten Fall mit betroffenen Firmen festzulegen)
- Anschlüsse an der Haltestelle Kernriedstrasse in der jeweiligen Lastrichtung von/nach Burgdorf (halbstündlich), Fraubrunnen und Lyssach (stündlich)
- Endaufenthaltszeit Winkelweg jeweils ca. 20 Minuten
- Betrieblich problemlos machbar und ausbaubar, bedingt Wendemöglichkeit für Kleinbus am Ende des Winkelweges oder auf einem Firmengelände
- Optional während Standzeiten Winkelweg kursmässige Fahrten nach Fraubrunnen mit guten Anschlüssen an RE von/nach Bern

**Auswirkungen
Erfolgskontrolle**

AUSL: Nein
KDG: Nein

Erwägungen Würdigung	<ul style="list-style-type: none"> – Lösungsansatz A <ul style="list-style-type: none"> – ÖV-Potential am Winkelweg vorhanden; in Anbetracht der zahlreichen PW-Parkplätze allerdings fraglich, ob mit wenigen HVZ-Verbindungen ausreichende ÖV-Nachfrage generiert werden kann – Umfassende Parkplatzbewirtschaftung als zwingende Voraussetzung; Durchsetzbarkeit offen – Gezielte Verbindungen in Lastrichtung von/nach Burgdorf mit Anschlüssen zur S-Bahn in Korridore Bern und Solothurn (S44) – Ineffiziente Umläufe mit langen Standzeiten Winkelweg (beide Lösungsansätze) – In HVZ-Abend Stabilisierung verspätungsanfällige lange Wagenläufe Hasle-Rüegsau-Kernenriedstrasse; für sinnvolle "Wirksamkeit" müsste zusätzliches Fahrzeug aber mindestens 2 Stunden im Einsatz stehen – Insgesamt teure Lösung mit sehr beschränktem Nutzen – Lösungsansatz B <ul style="list-style-type: none"> – Einsatz eines auf zu erwartende Nachfrage abgestimmten Fahrzeugs – Gezielte ÖV-Verbindungen (Umsteigeverbindungen) von/nach Burgdorf mit RE-Anschlüssen nach/von Bern, nach/von Lyssach mit S-Bahn-Anschlüssen nach/von Bern und nach/von Fraubrunnen mit RE-Anschlüssen nach/von Solothurn – System flexibel und kurzfristig ausbaubar (ev. bis/ab Fraubrunnen), Eigenfinanzierung durch Firmen am Winkelweg mindestens während Versuchsphase zwingend – Besser auf vermutete Bedürfnisse abgestimmt und Infrastrukturanpassungen weniger aufwändig – Ineffiziente Verlängerung mit langen Standzeiten, diese wären zwar zur Betriebsstabilisierung in HVZ willkommen, dafür reichen aber 1-2 Kurse nicht aus – Mit der Verkehrssanierung Burgdorf–Oberburg–Hasle sollte Betrieb stabiler werden – Fussdistanzen ab bestehender Haltestelle Kernriedstrasse bis Firmen Emmi/Geiser im Bereich von 750–900m oder etwa 10 Minuten Gehdistanz – Alternativen prüfen, bspw. in Form von den Firmen am Winkelweg an der Haltestelle Kernriedstrasse zur Verfügung gestellten Bikes/eBikes (Unterstand + Ladestation erstellen)
---------------------------------	---

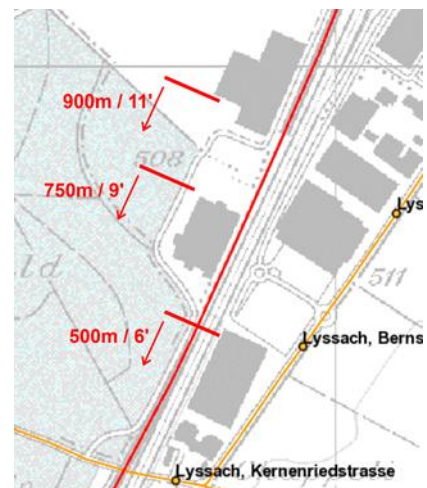

Antrag AK 2022-2025	JA	<input checked="" type="checkbox"/>	NEIN	<input checked="" type="checkbox"/>	Verlängerung Linie 465 bis Winkelweg mit je 1 bis 2 Kursen HVZ Morgen und HVZ Abend
Priorität	1	<input checked="" type="checkbox"/>	2	<input checked="" type="checkbox"/>	3 <input checked="" type="checkbox"/>

24 Buslinie 30.284 Langnau i.E.–Fankhaus–Mettlenalp

Kursbuch	Linie	Verkehrsmittel	Strecke/Abschnitt	AS	Zielerreichung	
					AUSL	KDG
30.284	284	Midi-/Standardbus	Langnau–Trubschachen	3	■	▲

Prüfauftrag	Montag–Donnerstag und Sonntag: Spätverbindung von Bern mit Ankunft in Trubschachen ca. 00.15 Uhr (und ev. 01.15 Uhr) Anmerkung: Entsprechende Spätverbindung für Nächte Fr/Sa und Sa/So durch Kanton bereits für Fahrplan 2020 umgesetzt, Region fordert neue Spätverbindung an allen Wochentagen																												
Kurspaare	IST: 29.5 NEU: 30.5																												
Auf-/Abstufung	Nein																												
Nachweise Machbarkeit	<p>Machbarkeit und Fahrplanvorschlag Busland AG:</p> <table border="1"> <thead> <tr> <th></th> <th>An</th> <th>Ab</th> <th>Bemerkungen</th> </tr> </thead> <tbody> <tr> <td>Langnau, Bahnhof</td> <td></td> <td>23:09h</td> <td>Bestehender Kurs bis Bärau, Heim</td> </tr> <tr> <td>Bärau, Heim</td> <td>23:14h</td> <td>23:14h</td> <td></td> </tr> <tr> <td>Trub, Löwenplatz</td> <td>23:28h</td> <td>23:28h</td> <td></td> </tr> <tr> <td>Langnau, Bahnhof</td> <td>23:49h</td> <td>23:55h</td> <td>Anschluss auf S2 nach Bern (0:06h) Anschluss S2 von Bern (23:52h)</td> </tr> <tr> <td>Trubschachen, Bahnhof</td> <td>00:06h</td> <td>00:07h</td> <td></td> </tr> <tr> <td>Depot</td> <td>00:20h</td> <td></td> <td></td> </tr> </tbody> </table> <ul style="list-style-type: none"> – Verlängerung eines bestehenden Kurses ab Bärau bis Trub Löwenplatz – 1 zusätzlicher Kurs Trub Löwenplatz–Langnau Bahnhof – 1 zusätzlicher Kurs Langnau Bahnhof–Trubschachen Bahnhof 		An	Ab	Bemerkungen	Langnau, Bahnhof		23:09h	Bestehender Kurs bis Bärau, Heim	Bärau, Heim	23:14h	23:14h		Trub, Löwenplatz	23:28h	23:28h		Langnau, Bahnhof	23:49h	23:55h	Anschluss auf S2 nach Bern (0:06h) Anschluss S2 von Bern (23:52h)	Trubschachen, Bahnhof	00:06h	00:07h		Depot	00:20h		
	An	Ab	Bemerkungen																										
Langnau, Bahnhof		23:09h	Bestehender Kurs bis Bärau, Heim																										
Bärau, Heim	23:14h	23:14h																											
Trub, Löwenplatz	23:28h	23:28h																											
Langnau, Bahnhof	23:49h	23:55h	Anschluss auf S2 nach Bern (0:06h) Anschluss S2 von Bern (23:52h)																										
Trubschachen, Bahnhof	00:06h	00:07h																											
Depot	00:20h																												
Auswirkungen Erfolgskontrolle	<ul style="list-style-type: none"> – AUSL: Nein – KDG: Nein 																												
Erwägungen Würdigung	<ul style="list-style-type: none"> – Anliegen nachvollziehbar und bereits mit Angebotskonzept 2018–2021 beantragt – Anliegen beschäftigt ÖV-Kommission seit Jahren – Positive Erfolgskontrolle bezüglich Nachfrage; Zielwert Angebotsstufe 3 von 13 Personen pro Kurs nach wie vor erreicht – Führung Spätverbindung an allen Wochentagen angesichts heutiger Nachfrage und vorhandener Potenziale gerechtfertigt 																												

Antrag AK 2022-2025	JA	<input checked="" type="checkbox"/>	NEIN	<input checked="" type="checkbox"/>	Spätverbindung von Bern mit Ankunft in Trubschachen ca. 00.15 Uhr an allen Wochentagen mit 1 zusätzlichen Kurspaar (nicht nur Nächte Fr/Sa und Sa/So)
Priorität	1	<input checked="" type="checkbox"/>	2	<input checked="" type="checkbox"/>	3 <input checked="" type="checkbox"/>